

# Panasonic®

## Instrucciones de funcionamiento Blu-ray Disc Sistema de sonido “Home Theater” (Teatro en casa)

Modelo N. **SC-BT735**  
**SC-BT230**



La ilustración muestra la imagen de la unidad SC-BT735.

### ***Estimado cliente***

Gracias por haber adquirido este producto.

Lea con atención estas instrucciones para obtener las máximas prestaciones con la mayor seguridad.

Antes de conectar, operar o ajustar este producto, sírvase leer estas instrucciones completamente.

Guarde este manual para consultarlo en el futuro en caso de ser necesario.



**¡ADVERTENCIA!**

ESTE APARATO UTILIZA UN LÁSER.  
EL USAR LOS CONTROLES, HACER LOS AJUSTES O  
LOS PASOS REQUERIDOS EN FORMA DIVERSA DE  
LA AQUÍ EXPUESTA PUEDE REDUNDAR EN  
EXPOSICIÓN PELIGROSA A LA RADIACIÓN.  
NO ABRA LAS TAPAS NI HAGA REPARACIONES  
USTED MISMO. EN CASO DE PRODUCIRSE  
ANOMALÍAS SOLICITE AYUDA DE PERSONAL  
CALIFICADO.

**¡ADVERTENCIA!**

- PARA MANTENER BIEN VENTILADA ESTA UNIDAD,  
NO LA INSTALE NI PONGA EN UN ESTANTE DE  
LIBROS, MUEBLE EMPOTRADO U OTRO ESPACIO  
DE DIMENSIONES REDUCIDAS. ASEGÚRESE QUE  
CORTINAS Y OTROS MATERIALES NO OBSTRUYAN  
LAS CONDICIONES DE VENTILACIÓN PARA  
PREVENIR EL RIESGO DE SACUDIDAS ELÉCTRICAS  
O INCENDIOS DEBIDOS AL RECALENTAMIENTO.
- NO OBSTRUYA LAS ABERTURAS DE VENTILACIÓN  
DE LA UNIDAD CON PERIÓDICOS, MANTELES,  
CORTINAS U OBJETOS SIMILARES.
- NO COLOQUE OBJETOS CON LLAMA  
DESCUBIERTA, UNA VELA POR EJEMPLO, ENCIMA  
DE LA UNIDAD.
- TIRE LAS PILAS DE FORMA QUE NO CONTAMINE EL  
MEDIO AMBIENTE.

**ADVERTENCIA:**

PARA REDUCIR EL RIESGO DE INCENDIOS,  
DESCARGAS ELÉCTRICAS O DAÑOS EN EL  
PRODUCTO,

- NO EXPONGA ESTE APARATO A LA LLUVIA,  
HUMEDAD, GOTEJO O SALPICADURAS, Y NO  
COLOQUE ENCIMA DEL MISMO OBJETOS CON  
LÍQUIDOS COMO, POR EJEMPLO, FLOREROS.
- UTILICE SOLAMENTE LOS ACCESORIOS  
RECOMENDADOS.
- NO quite la cubierta (o el panel trasero);  
EN EL INTERIOR NO HAY PIEZAS QUE PUEDA  
REPARAR EL USUARIO. SOLICITE LAS  
REPARACIONES AL PERSONAL DE SERVICIO  
CALIFICADO.

ESTA UNIDAD HA SIDO DISEÑADA PARA SER  
UTILIZADA EN CLIMAS MODERADOS.

Este producto puede tener interferencias causadas por  
teléfonos móviles durante su utilización. Si tales  
interferencias resultan evidentes, aumente la separación  
entre el producto y el teléfono móvil.

La toma de corriente deberá estar instalada cerca del  
equipo y donde se pueda acceder a ella fácilmente.  
El enchufe del cable de la alimentación deberá estar  
siempre listo para ser utilizado.  
Para desconectar completamente este aparato de la red de  
CA, desconecte el enchufe del cable de alimentación del  
receptáculo de CA.

**ADVERTENCIA:**

El voltaje alterno es diferente según la zona.  
Asegúrese de ajustar el voltaje apropiado empleado en  
su zona antes de utilizar el aparato.  
(Para conocer detalles, consulte la página 18.)

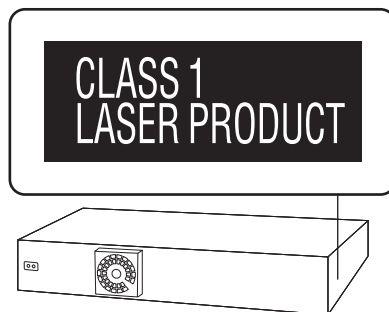

CAUTION	VISIBLE AND INVISIBLE LASER RADIATION WHEN OPEN. DO NOT STARE INTO BEAM. F04 21 CFR Class II (IIa)
CAUTION	CLASS 1M VISIBLE AND INVISIBLE LASER RADIATION WHEN OPEN. DO NOT VIEW DIRECTLY WITH OPTICAL INSTRUMENTS. IEC00825-1 A2 CLASS 1M
ATTENTION	RAYONNEMENT LASER VISIBLE ET INVISIBLE, CLASSE 1M. EN CAS D'OUVERTURE, NE PAS REGARDER DIRECTEMENT À L'ŒIL DE INSTRUMENTS D'OPTIQUE.
FORSIGTIG	SYNLIG OG USYNLIG LASERSTRÅLING KLASSE 1M. NÅR LÅGET ER ÅBENT, UNDGÅ AT SE LIGE PÅ MED OPTISKE INSTRUMENTER.
VARO	AVATTAESSA OLET ALLTIINA LUOKAN 1M NÄKYVÄÄ JA NÄKYMÄTÖNTÄ LASERSTRÄLYÄ. ÄLÄ KATSO OPTISELLA LAITTEELLA SUORAAN SÄTEESEEN.
WARNING	KLASS 1M SYNLIG OCH OSYNLIG LASERSTRÅLING NÄR DENNA DEL ÄR ÖPPNAD. BETRÄKTA EJ STRÅLEN DIREKT GENOM OPTISKT INSTRUMENT.
VORSICHT	SICHTBARE UND UNSICHTBARE LASERSTRÄHLUNG KLASSE 1M. WENN ABDECKUNG GEÖFFNET, NICHT DIREKT MIT OPTISCHEN INSTRUMENTEN BETRACHTEN.
注意	— 打开时有可见及不可见激光辐射。避免光束照射。
注意	— ここを開くと可視及び不可視レーザー光が出ます。 ビームを視たり、照れたりしないでください。 VOL-1V70

(Parte interior del aparato)

**Argentina**

PRECAUCIÓN — RADIACIÓN LASER VISIBLE E INVISIBLE DE CLASE 1M AL ESTAR  
ABIERTO, NO VEA DIRECTAMENTE CON INSTRUMENTOS ÓPTICOS.  
R04-S04203

(Parte interior del aparato)

# Normas de seguridad

## Colocación

Coloque el aparato en una superficie plana lejos de la luz directa del sol, temperatura y humedad altas, y vibración excesiva. Estas condiciones pueden dañar la caja y otros componentes, reduciendo por lo tanto la duración del aparato. No ponga objetos pesados encima del aparato.

## Tensión

No utilice fuentes de alimentación de alta tensión. Esto puede sobrecargar el aparato y causar un incendio. No utilice fuentes de alimentación de CC. Cuando instale el aparato en una embarcación o en otros lugares donde se utilice CC, compruebe cuidadosamente la fuente de alimentación.

## Protección del cable de alimentación de CA

Asegúrese de que el cable de alimentación de CA esté conectado correctamente y no dañado. Una mala conexión y daños en el cable pueden causar un incendio o una descarga eléctrica. No tire del cable ni lo doble, y no ponga objetos pesados encima de él. Sujete firmemente el enchufe cuando desconecte el cable. Tirar del cable de alimentación de CA puede causar una descarga eléctrica. No maneje el enchufe con las manos mojadas. Esto puede causar una descarga eléctrica.

## Materias extrañas

No permita que objetos de metal caigan dentro del aparato. Esto puede causar una descarga eléctrica o un fallo en el funcionamiento. No permita que entren líquidos en el aparato. Esto puede causar una descarga eléctrica o un fallo en el funcionamiento. Si ocurre esto, desconecte inmediatamente el aparato de la fuente de alimentación y póngase en contacto con su concesionario. No rocíe insecticidas sobre o dentro del aparato. Contienen gases inflamables que pueden encenderse si son rociados dentro del aparato.

## Servicio

No intente reparar este aparato usted mismo. Si el sonido se interrumpe, los indicadores no se iluminan, aparece humo o se produce cualquier otro problema que no está tratado en estas instrucciones, desconecte el cable de alimentación de CA y póngase en contacto con su concesionario o centro de servicio autorizado. Si el aparato es reparado, desarmado o reconstruido por personas que no están cualificadas para ello pueden producirse descargas eléctricas o daños en el mismo.

Extienda la duración del aparato desconectándolo de la fuente de alimentación si no lo va a utilizar durante mucho tiempo.

### -Si ve este símbolo-

#### Información sobre la eliminación en otros países no pertenecientes a la Unión Europea



Este símbolo sólo es válido en la Unión Europea.

Si desea desechar este producto, póngase en contacto con las autoridades locales o con su distribuidor para que le informen sobre el método correcto de eliminación.

Java y todas las marcas registradas y logotipos basados en Java son marcas registradas o marcas comerciales de Sun Microsystems, Inc. en los Estados Unidos y otros países.
Fabricado bajo licencia de Dolby Laboratories. Dolby, Pro Logic y el símbolo de la doble D son marcas comerciales de Dolby Laboratories.
Fabricado bajo licencia bajo los números de patente de Estados Unidos: 5.451.942; 5.956.674; 5.974.380; 5.978.762; 6.226.616; 6.487.535; 7.392.195; 7.272.567; 7.333.929; 7.212.872 y otras patentes mundiales y de los EE.UU. emitidas y próximamente en vigor. DTS y Symbol son marcas comerciales registradas, & DTS-HD, DTS-HD Master Audio   Essential y los logotipos de DTS son marcas comerciales de DTS, Inc. El producto incluye software. © DTS, Inc. Todos los derechos reservados.
Este producto incorpora tecnología de protección del copyright que a su vez está protegida por patentes y otros derechos de la propiedad intelectual de los EE.UU. La utilización de esta tecnología de protección del copyright deberá contar con la autorización de Rovi Corporation, y sólo con el fin de ser usada en casas particulares o por otros que hagan un uso limitado de la misma, a menos que Rovi Corporation autorice lo contrario. La inversión de ingeniería o el desmontaje están prohibidos.
HDMI, el logotipo HDMI y High-Definition Multimedia Interface son marcas comerciales o marcas comerciales registradas de HDMI Licensing LLC en Estados Unidos y otros países.
La licencia de este producto se otorga bajo las licencias de patentes de AVC y las licencias de patentes de VC-1 para un uso personal y no comercial de un cliente para (i) codificar vídeo conforme al estándar AVC y el estándar VC-1 ("AVC/VC-1 Video") y/o para (ii) decodificar AVC/VC-1 Video codificado por un cliente que realice una actividad personal y no comercial, y/u obtenido de un proveedor de vídeo con licencia para suministrar AVC/VC-1 Video. No se concede licencia expresa o implícita para otro uso. Podrá obtener información adicional en MPEG LA, LLC. Visite <a href="http://www.mpegla.com">http://www.mpegla.com</a> .
HDAVI Control™ es una marca de fábrica de Panasonic Corporation.
x.v.Color™ es una marca comercial.
VIERA CAST es una marca comercial de Panasonic Corporation.
"AVCHD" y el logotipo "AVCHD" son marcas comerciales de Panasonic Corporation y Sony Corporation.
El símbolo SDXC es una marca comercial de SD-3C, LLC.
"Blu-ray Disc" es una marca comercial.
DivX® es una marca registrada de DivX, Inc., y se utiliza bajo licencia. DivX® is a registered trademark of DivX, Inc., and is used under license.
El logo "BD-Live" es una marca comercial de la Asociación Blu-ray Disc.
"BONUSVIEW" es una marca comercial de la Asociación Blu-ray Disc.
YouTube y Picasa son marcas comerciales de Google, Inc.
<p>"Made for iPod" significa que un accesorio electrónico ha sido diseñado para ser conectado específicamente a un iPod y ha sido certificado por el desarrollador de manera que satisfaga los estándares de rendimiento de Apple.</p>  <p>"Works with iPhone" significa que el accesorio electrónico se diseñó para conectarse específicamente a iPhone y que el desarrollador certifica que cumple con las normas de rendimiento de Apple. Apple no es responsable del funcionamiento de este dispositivo o de su conformidad con los estándares de seguridad y de normativas.</p> <p>iPod es una marca comercial de Apple Inc., registrada en los EE. UU. Y en otros países.</p> <p>iPhone es una marca registrada de Apple Inc.</p> 

This product incorporates the following software:

- (1) the software developed independently by or for Panasonic Corporation,
- (2) the software owned by third party and licensed to Panasonic Corporation,
- (3) the software licensed under the GNU General Public License, Version 2 (GPL v2),
- (4) the software licensed under the GNU LESSER General Public License, Version 2.1 (LGPL v2.1) and/or,
- (5) open sourced software other than the software licensed under the GPL v2 and/or LGPL v2.1

For the software categorized as (3) and (4), please refer to the terms and conditions of GPL v2 and LGPL v2.1, as the case may be at <http://www.gnu.org/licenses/old-licenses/gpl-2.0.html> and <http://www.gnu.org/licenses/old-licenses/lgpl-2.1.html>. In addition, the software categorized as (3) and (4) are copyrighted by several individuals. Please refer to the copyright notice of those individuals at <http://www.am-linux.jp/dl/JPRCBW98>

The GPL/LGPL software is distributed in the hope that it will be useful, but WITHOUT ANY WARRANTY, without even the implied warranty of MERCHANTABILITY or FITNESS FOR A PARTICULAR PURPOSE.

At least three (3) years from delivery of products, Panasonic will give to any third party who contacts us at the contact information provided below, for a charge no more than our cost of physically performing source code distribution, a complete machine-readable copy of the corresponding source code covered under GPL v2/LGPL v2.1.

Contact Information  
[cdrequest@am-linux.jp](mailto:cdrequest@am-linux.jp)

Source code is also freely available to you and any other member of the public via our website below.  
<http://www.am-linux.jp/dl/JPRCBW98>

# Contenidos

Normas de seguridad .....	3
---------------------------	---

## Cómo empezar

Accesorios .....	6
Cuidado de la unidad y de los medios .....	7
Uso del mando a distancia .....	7
Guía de referencia de control .....	8
•Mando a distancia .....	8
•Aparato principal (frente) .....	9
•Aparato principal (parte trasera) .....	9
Discos reproducibles/Tarjetas/dispositivos	
USB .....	10
PASO 1: Preparación de los altavoces .....	12
•Montaje de los altavoces <b>BT735</b> .....	12
PASO 2: Posicionamiento .....	14
PASO 3: Conexiones .....	15
•Conexión del cable del altavoz .....	15
•Conexión de antena de radio .....	15
•Conexión a un TV .....	16
•Conexión a una red de banda ancha .....	18
PASO 4: Conexión al cable de alimentación de CA .....	18
PASO 5: Configuración Inteligente / Ajuste Fácil.....	19
•Ajuste fácil de red .....	20
•Actualización del firmware .....	21
PASO 6: Reprogramación del mando a distancia .....	22

Inserción o extracción de un medio .....	22
Menú START.....	23
Disfrutar de los efectos de sonido desde todos los altavoces .....	24
•Gozar de los efectos del sonido envolvente .....	24

## Reproducción

Reproducción del contenido del vídeo .....	25
•Otras operaciones durante la reproducción .....	25
•Características útiles .....	26
•Gozar del BD-Live o BONUSVIEW en BD-Vídeo .....	26
•Acerca del DivX .....	27
Reproducción de música .....	27
Reproducción de imágenes fijas .....	28
•Funciones útiles .....	28

## Radio

Escuchar la Radio .....	29
•Preselección automática de las estaciones .....	29
•Preselección manual de las estaciones .....	29
•Escuchar/confirmar los canales preseleccionados .....	29

## Televisor

Disfrutar del TV con los altavoces de esta unidad .....	30
•Efectos de sonido envolvente .....	30
•Modos de sonido .....	30
•Configuración de la entrada audio digital .....	30
Operaciones enlazadas con el televisor (VIERA Link "HDAVI Control™") .....	31
•Ajuste el enlace de audio .....	31
•Fácil control sólo con el mando a distancia VIERA .....	32

## Otros dispositivos

Utilización del iPod/iPhone .....	32
•Conexión del iPod/iPhone .....	32
•Reproducción de iPod/iPhone .....	33

## Operaciones avanzadas

Gozar de VIERA CAST .....	34
Menú de reproducción .....	34
Menú de configuración .....	36
•Configuración del altavoz .....	39

## Configuración del altavoz opcional

Instalación de los altavoces .....	40
------------------------------------	----

## Referencias

Guía para la detección y la solución de problemas .....	41
Mensajes .....	43
Acerca de los archivos MP3/JPEG/DivX/AVCHD/MPEG2 .....	44
Información complementaria .....	46
Glosario .....	47
Especificaciones .....	48
Información Útil.....	50
Índice .....	Cubierta posterior

- Estas instrucciones de funcionamiento se aplican a los modelos SC-BT735 y SC-BT230. A menos que se indique lo contrario, las ilustraciones en estas instrucciones de funcionamiento son las de SC-BT735.
- Las operaciones descritas en estas instrucciones se realizan principalmente con el mando a distancia, pero también puede realizarlas en el aparato principal si los controles son los mismos.

Sus características se adaptan a:

**BT735**: Sólo SC-BT735

















**BT230**: Sólo SC-BT230

Sistema		SC-BT735	SC-BT230
Aparato principal		SA-BT735	SA-BT230
Sistema de altavoces	Altavoces delanteros	SB-HF730	SB-HF230
	Altavoz central	SB-HC730	SB-HC230
	Altavoces de sonido envolvente	SB-HS735	SB-HS230
Subwoofer		SB-HW330	SB-HW480

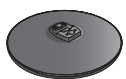
- Es posible que algunos modelos no estén a la venta en ciertas regiones.
- Algunos accesorios y dispositivos externos mencionados en estas instrucciones de funcionamiento que no se incluyen con este producto pueden no estar a la venta en ciertas regiones.

## Accesorios

Verificar los accesorios suministrados antes de utilizar esta unidad.

<b>BT735 BT230</b>				
<input type="checkbox"/> 1 Mando a distancia (N2QAKB000089)	<input type="checkbox"/> 2 Baterías para el mando a distancia	<input type="checkbox"/> 1 Cable de vídeo	<input type="checkbox"/> 1 Antena interior de FM	
				
<input type="checkbox"/> Cable del altavoz (central) con el conector verde	<input type="checkbox"/> 1 Cable de alimentación de CA (excepto para Argentina)	<input type="checkbox"/> 1 Cable HDMI	<input type="checkbox"/> 1 Hoja de pegatinas para los cables de los altavoces	
				
<b>BT735</b>				
<input type="checkbox"/> 1 Micrófono para configuración automática de los altavoces	<input type="checkbox"/> 4 Soportes del altavoz (con cable) con el conector rojo/blanco (frontal) con el conector gris/azul (envolvente)	<input type="checkbox"/> 4 Bases	<input type="checkbox"/> 8 Tornillos	<input type="checkbox"/> 4 Tornillos
				
<input type="checkbox"/> 1 Cable de alimentación de CA (para Argentina)	<input type="checkbox"/> 1 Adaptador para la clavija de alimentación (excepto para Argentina)			
				
<b>BT230</b>				
<input type="checkbox"/> 4 Cable del altavoz con el conector rojo/blanco (frontal) con el conector gris/azul (envolvente)	<input type="checkbox"/> 1 Adaptador para la clavija de alimentación			
				



- Números de productos correctos a partir de febrero de 2010. Pueden estar sujetos a cambios.
- No utilice el cable de alimentación de CA con otros equipos.

# Cuidado de la unidad y de los medios

## ■ Para limpiar esta unidad, pase por ella un paño blando y seco.

- Nunca emplee alcohol, disolventes de pintura o benceno para limpiar esta unidad.
- Antes de usar un paño tratado químicamente, lea atentamente las instrucciones que vienen con el paño.

## ■ Limpie la lente con el limpiador de lentes.

Limpiador de lentes: RP-CL720PP

- Este limpiador de objetivos puede no estar en venta en según que regiones.
- Este limpiador de lentes se vende como específico para DIGA, pero se puede usar sin problemas también en esta unidad.

## ■ Limpieza de discos

SÍ



NO



Límpielo con un paño húmedo y después séquelo.

## ■ Precauciones en el manejo del disco y tarjeta

- Coja los discos por los bordes para evitar arañazos inesperados o huellas en el disco.
- No coloque etiquetas o pegatinas en los discos (esto puede provocar que se combe el disco inutilizándolo).
- No emplee esprays de limpieza de discos, benceno, diluyente o líquidos de prevención de electricidad estática o cualquier otro disolvente.
- Limpie cualquier resto de polvo, agua o material extraño de las terminales situadas en la parte posterior de la tarjeta.
- No use los siguientes discos:
  - Discos con restos de adhesivo de pegatinas o etiquetas quitadas (discos de alquiler etc.).
  - Discos que estén combados o presenten grietas.
  - Discos con forma irregular, como formas de corazón.

## ■ Para eliminar o transferir esta unidad

Esta unidad puede grabar información de sus procedimientos de funcionamiento. Si se deshace de esta unidad eliminándola o transfiriéndola, entonces siga los procedimientos para devolver todas la configuraciones a los ajustes de fábrica para borrar la información grabada. (⇒ 41, "Para volver a los ajustes de fábrica.")

- Se puede grabar el historial de funcionamiento en la memoria de esta unidad.

# Uso del mando a distancia

Inserte de manera que los polos (+ y -) coincidan con los del mando a distancia.

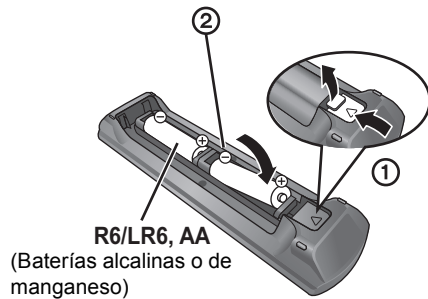

Dirija hacia el sensor del mando a distancia de esta unidad. (⇒ 9)



El mal manejo de las baterías puede causar un escape de electrolitos que puede dañar los elementos a causa del contacto con los fluidos pudiendo provocar un incendio.

- No mezcle baterías usadas y nuevas o diferentes tipos de baterías al mismo tiempo.
  - No quemé ni exponga a llamas.
  - No deje las baterías en un coche expuesto a la luz directa del sol durante mucho tiempo con las puertas y las ventanillas cerradas.
  - No las desmonte ni provoque un cortocircuito.
  - No intente recargar las baterías alcalinas o al manganeso.
  - No utilice baterías cuya envoltura ha sido quitada.
- Extraiga las baterías si no va a utilizar el mando a distancia durante mucho tiempo. Guárdelas en un lugar frío y oscuro.

## CUIDADO

Hay peligro de explosión por si se sustituye incorrectamente la batería.

Sólo sustituya con el mismo tipo recomendado por el fabricante o que sea equivalente. Deseche las baterías usadas según instruye el fabricante.

# Guía de referencia de control

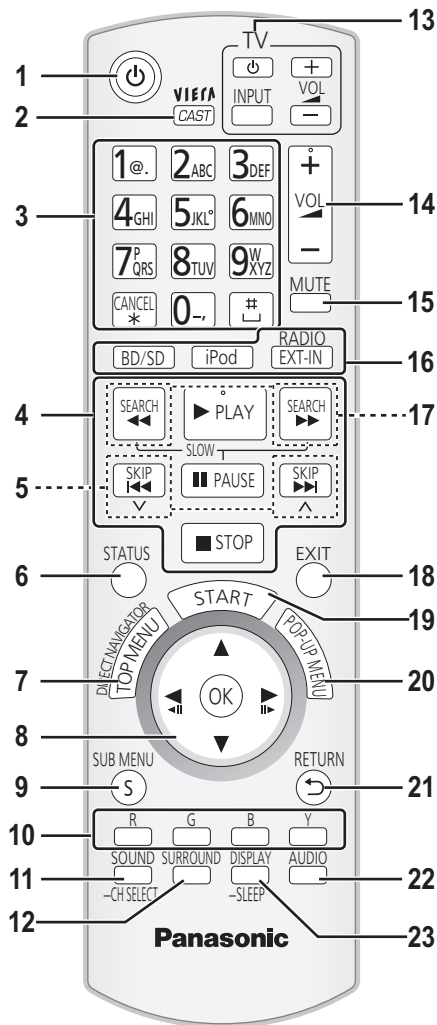

## Mando a distancia

- 1 Encendido y apagado de la unidad (⇒ 19)
- 2 Muestra la pantalla de inicio de VIERA CAST (⇒ 34)
- 3 Selección del número de títulos, etc./Introducción de números o caracteres (⇒ 34)  
[CANCEL]: Cancelar
- 4 Botones de control de reproducción básicos (⇒ 25)
- 5 Selección de las emisoras de radio preseleccionadas (⇒ 29)
- 6 Visualización de los mensajes de estado (⇒ 25)
- 7 Visualización del Menú Superior/DIRECT NAVIGATOR (⇒ 25)
- 8 [▲, ▼, ◀, ▶]: Selección del menú  
[OK]: Selección  
[◀, ▶]: Selección de la emisora de radio preseleccionada (⇒ 29)  
[◀|▶], [▶|▶]: Cuadro por cuadro (⇒ 25)
- 9 Muestra el submenú (⇒ 26)
- 10 Estos botones se utilizan para:
  - Manejar un disco BD-Video que incluya aplicaciones de Java™ (BD-J).
  - Mostrar las pantallas "Vista título" y "Vista de álbum". (⇒ 28)
  - Se usa contenido VIERA CAST (⇒ 34)
- 11 Configuración del modo de sonido (⇒ 24)/Selección del canal del altavoz (⇒ 24)
- 12 Selección de los efectos de sonido envolvente (⇒ 24)
- 13 **Botones de funcionamiento del TV**  
Puede operar el TV por medio del mando a distancia de la unidad.  
[⏻]: Encendido y apagado del televisor  
[INPUT]: Cambie la selección de entrada  
[+ - VOL]: Ajustar el volumen
- 14 Configuración del volumen de la unidad principal
- 15 Desactivación del sonido
  - "MUTE" parpadea en el visualizador de la unidad, mientras la función está encendida.
  - Para cancelar, presione nuevamente el botón y ajuste el volumen.
  - Si la unidad se apaga, se cancela la eliminación del sonido.
- 16 Selección de la fuente  
[BD/SD]: Selección de la unidad de disco o de la unidad de SD tarjeta (⇒ 23)  
[iPod]: Selección de iPod/iPhone como fuente (⇒ 23, 33)  
[RADIO/EXT-IN]: Selección del sintonizador FM, de USB o del audio externo como fuente (⇒ 23, 29, 30)
- 17 Selección manual de las emisoras de radio (⇒ 29)
- 18 Salir de la pantalla de menú
- 19 Visualización del menú START (⇒ 23)
- 20 Visualización del Menú Emergente (⇒ 25)
- 21 Para volver a la pantalla anterior
- 22 Selección del audio (⇒ 25)
- 23 Mostrar el menú de reproducción (⇒ 34)/Ajuste el temporizador del modo sleep
  - ① Mantenga pulsado [-SLEEP].
  - ② Mientras se visualiza "SLEEP \*\*", presione varias veces [-SLEEP] para seleccionar la hora (en minutos).
    - La selección del temporizador es hasta 120 minutos.
    - Seleccione "OFF" cuando se cancela el ajuste.
    - Para confirmar el tiempo restante Mantenga presionado el botón nuevamente.



## Aparato principal (frente)

p.ej. **BT735**

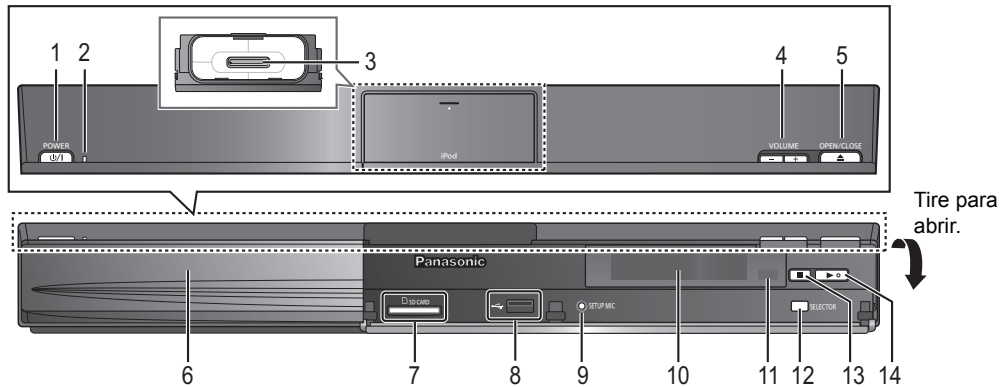

- 1 **Interruptor de espera/encendido (POWER ⏻/I)** (⇒ 19)  
Púlselo para cambiar la unidad de modo conectado a modo en espera o viceversa. En modo en espera, la unidad sigue consumiendo una pequeña cantidad de energía.
- 2 **Indicador de energía**  
El indicador se enciende cuando esta unidad está encendida.
- 3 **Conexión con iPod/iPhone** (⇒ 32)
- 4 **Configuración del volumen de la unidad principal**
- 5 **Abre o cierra la bandeja del disco** (⇒ 22)
- 6 **Bandeja del disco**
- 7 **Ranura de la tarjeta SD** (⇒ 22)
- 8 **Puerto USB** (⇒ 22)
- 9 **BT735** Conexión del micrófono de configuración automática del altavoz
- 10 **Pantalla (Pantalla FL)**  
• “SRD” (SURROUND) se enciende cuando el sonido sale por los altavoces de sonido envolvente.
- 11 **Sensor de la señal del mando a distancia**  
Distancia: dentro de aprox. 7 m.  
Ángulo: aproximadamente 20° arriba y abajo, 30° izquierda y derecha
- 12 **Selección de la fuente** (⇒ 23)
- 13 **Parada** (⇒ 25)
- 14 **Inicio reproducción** (⇒ 25)

### ■ Si la cubierta delantera separa

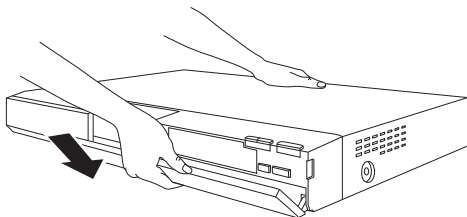





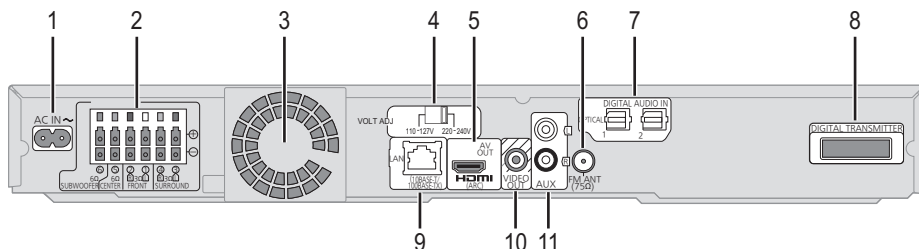



- ① Mantenga el lado trasero del aparato principal con una mano y coincida el gancho saliente del lado izquierdo o derecho en la cubierta primero con la ranura en el aparato.
- ② Presione firmemente el gancho hacia el aparato hasta que encaje en el lugar. Presione los siguientes ganchos uno por uno hasta que todos encajen en el lugar.
- ③ Verifique que la cubierta ahora se mueva correctamente.  
• Si no lo hace, retírelo y repita el procedimiento anterior.

## Aparato principal (parte trasera)



- 1 **Terminal AC IN** (⇒ 18)
- 2 **Terminales del altavoz** (⇒ 25)
- 3 **Ventilador de refrigeración**
- 4 **Selector de voltaje de CA** (⇒ 18)
- 5 **Terminal HDMI AV OUT** (⇒ 17)
- 6 **Terminal de la antena de radio FM** (⇒ 15)
- 7 **Terminales DIGITAL AUDIO IN** (⇒ 16, 17)  
El terminal 1 está diseñado para la conexión con el TV.  
El terminal 2 se puede usar con un equipo que no sea un decodificador.
- 8 **Base del transmisor digital** (⇒ 14)  
Conecte el transmisor digital al usar un sistema inalámbrico opcional.
- 9 **Puerto LAN** (⇒ 18)
- 10 **Terminal VIDEO OUT** (⇒ 16)
- 11 **Terminal AUX** (⇒ 16)

# Discos reproducibles/Tarjetas/dispositivos USB

Tipo	Logo tipos	Detalles del tipo de formato	Contenidos reproducibles*
BD		BD-Vídeo	Vídeo
		BD-RE	Vídeo JPEG
		BD-R	Vídeo DivX®
DVD		DVD-Vídeo	Vídeo
		DVD-RAM	Vídeo AVCHD JPEG
		DVD-R	Vídeo AVCHD
		DVD-R DL	DivX® MP3 JPEG
		DVD-RW	Vídeo AVCHD
	—	+R/+RW/+R DL	
CD		CD de música	Música [CD-DA]
	—	CD-R CD-RW	DivX® Música [CD-DA] MP3 JPEG
SD		<b>Tarjeta de Memoria SD</b> <b>(de 8 MB a 2 GB)</b> (Incluyendo miniSD Tarjeta y microSD Tarjeta) <b>Tarjeta de Memoria SDHC</b> <b>(de 4 GB a 32 GB)</b> (Incluye la tarjeta microSDHC) <b>Tarjeta de memoria SDXC</b> <b>(48 GB, 64 GB)</b> (Incluye la tarjeta microSDXC) (A partir de diciembre de 2009)	MPEG2 AVCHD JPEG
USB	—	<b>Dispositivo USB</b> <b>(hasta 128 GB)</b>	DivX® MP3 JPEG

\* Consulte la página 11, 44–45 para obtener más información sobre los tipos de contenido que se pueden reproducir.

## ■ Discos que no se pueden reproducir

Cualquier otro disco que no sea compatible específicamente o que no haya sido descrito previamente.

- 2,6 GB y 5,2 GB DVD-RAM
- DVD-RAM que no se pueden quitar de sus cartuchos
- SACD
- CD de fotos
- DVD-Audio
- Vídeo CD y SVCD
- Discos WMA
- Discos PAL
- HD DVD
- Discos BD-Vídeo grabados a una velocidad de 50 fotogramas por segundo

## ■ Información sobre la gestión de regiones

### BD-Vídeo

Esta unidad puede reproducir BD-Vídeo en cuyas etiquetas esté presente el código de región "A".

Ejemplo:



### DVD-Vídeo

Esta unidad puede reproducir DVD-Vídeo en cuyas etiquetas esté presente el número de región "4" o bien "ALL".

Ejemplo:



## ■ Finalizado

Los DVD-R/RW/R DL, +R/+RW/+R DL y CD-R/RW grabados con una grabadora, etc. deben ser finalizados por la grabadora para que se puedan reproducir en esta unidad. Consulte las instrucciones del funcionamiento de su grabadora.

## ■ BD-Vídeo

Esta unidad es compatible con el audio de alta de velocidad de transmisión de bits (Dolby Digital Plus, Dolby TrueHD, DTS-HD High Resolution Audio y DTS-HD Master Audio) adoptado en vídeo BD. Para disfrutar de estos formatos de audio, consulte la página 36.

## ■ CD de música

No se puede garantizar el funcionamiento y la calidad del sonido de los CD que no se ajuste a las especificaciones de CD-DA (control de copia de CD, etc.).



- Existe la posibilidad de que no se puedan reproducir los medios mencionados en algunos casos debido al tipo de medio, las condiciones de grabación, el método de grabación y a la forma en que se crearon los archivos.
- Los fabricantes del disco pueden controlar el modo de reproducción de los mismos. Por tanto, puede que no pueda controlar siempre su reproducción tal y como se describe en estas instrucciones de funcionamiento. Lea detenidamente las instrucciones del disco.

## ■ Tarjetas SD

- Se pueden utilizar tarjetas miniSD, tarjetas microSD, tarjetas microSDHC y tarjetas microSDXC, pero se deben usar con una tarjeta adaptadora. Estas tarjetas adaptadoras generalmente se entregan con las tarjetas mencionadas o se compran por separado.
- Mantenga la Tarjeta de memoria fuera del alcance de los niños para evitar que se la traguen.
- Para proteger los contenidos de la tarjeta, ajuste el conmutador de protección de escritura (en la tarjeta SD) a "LOCK".
- Esta unidad es compatible con tarjetas de memoria SD que cumplan con las especificaciones de tarjetas SD para los formatos FAT12 y FAT16, así como con tarjetas de memoria SDHC para formato FAT32 (la unidad no admite archivos con nombres largos) ni tarjetas de memoria SDXC para formato exFAT.
- Si la tarjeta SD se usa con computadoras o dispositivos incompatibles, los contenidos grabados se pueden borrar debido a que se formatea la tarjeta, etc.
- La memoria que puede utilizarse es ligeramente inferior a la capacidad de la tarjeta.



## ■ Dispositivo USB

- Esta unidad puede reproducir imágenes conectando una memoria USB, una cámara digital o una cámara de video Panasonic. No se garantiza que todos los dispositivos USB funcionen en esta unidad.
- Esta unidad no es compatible con los dispositivos de carga USB.
- Los sistemas de archivos FAT12, FAT16 y FAT32 son compatibles.
- Esta unidad es compatible con dispositivos USB 2.0 de alta velocidad.

# PASO 1: Preparación de los altavoces

## Montaje de los altavoces **BT735**

### Precaución

- No se apoye en la base. Preste atención cuando hay niños cerca.
- Al transportar los altavoces, sostenga las piezas del soporte y la base.

### Preparativos

- Para evitar daños o rayas, extienda un paño suave y lleve a cabo el montaje sobre de él.
- Para el soporte de pared opcional, remítase a la página 40.
- Mantenga los tornillos fuera del alcance de los niños para evitar que puedan tragárselos.

2 Altavoces delanteros  
2 Altavoces de sonido envolvente



4 Soportes (con cable)



4 Bases

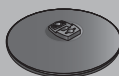

8 Tornillos A



4 Tornillos B



**1**

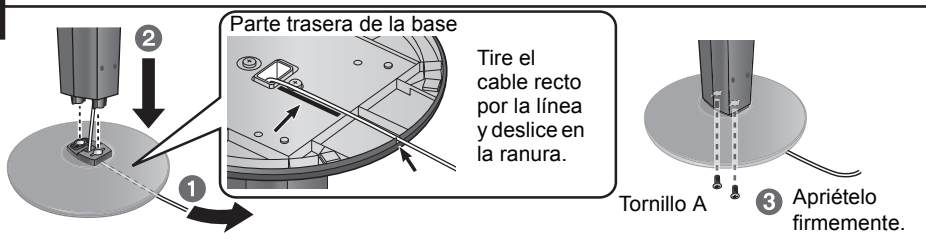

**2**

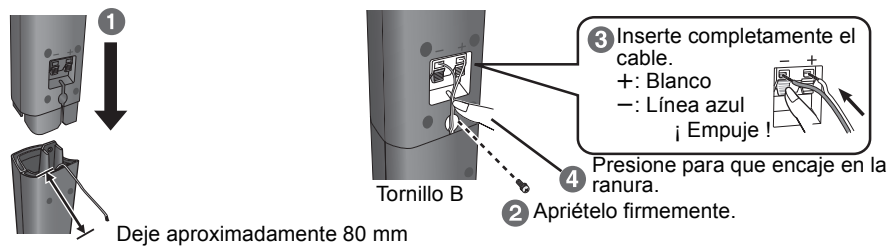

**2**

**1**

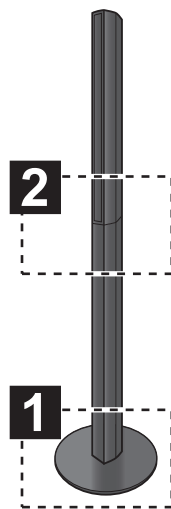

### ■ Para prevenir que los altavoces se caigan

- Consulte con un contratista de obras calificado para que le explique el procedimiento apropiado a seguir cuando se quiere colgar algo en una pared de hormigón o en una superficie que podría no soportar mucho peso. Una operación de colgado no correcta podría causar daños en la pared o en los altavoces.
- Use una cadena de menos de  $\varnothing$  2,0 mm, que pueda admitir más de 10 kg.

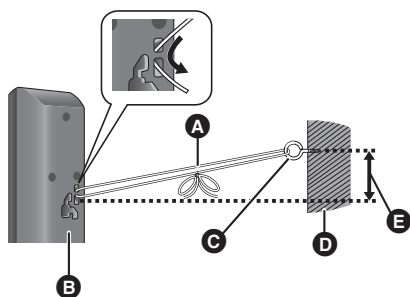

- A** Cuerda (no incluido)  
Pase de la pared al altavoz, y átelas fuertemente.
- B** Parte trasera del altavoz
- C** Armella roscada (no incluido)
- D** Pared
- E** 150 mm aprox.

**3** La utilización de los adhesivos para los cables de los altavoces es útil cuando se lleva a cabo la conexión de los cables.

p.ej. Altavoz frontal (L)

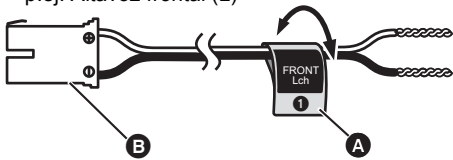

- A** Pegatina para cable de altavoz (incluido)
- B** Conector

Pegatina del cable del altavoz	Color
① PARTE DELANTERA (L)	BLANCO
② PARTE DELANTERA (R)	ROJO
③ ENVOLVENTE (L)	AZUL
④ ENVOLVENTE (R)	GRIS
⑤ CENTRAL	VERDE
⑥ SUBWOOFER	MORADO

Asegúrese de coincidir el número en cada pegatina con el color del conector.

**4** Conexión de los cables del altavoz. Inserte por completo el cable, teniendo cuidado de no insertar hasta el otro lado el aislamiento del cable.

p.ej. Altavoz envolvente **BT230**

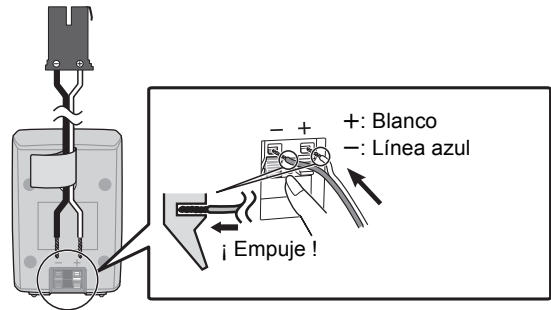

- Cuidе de no cortocircuitar ni invertir la polaridad de los cables de los altavoces, ya que, de lo contrario, se pueden dañar los altavoces.
- No use un altavoz derecho como altavoz de sonido envolvente o vice versa. Verifique el tipo de altavoz con la etiqueta en la parte trasera del altavoz antes de conectar el cable adecuado.
- Para evitar lesiones por una caída del altavoz, coloque los cables del altavoz con cuidado de que no queden colgando y que no puedan tropezarse con ellos.
- No sostenga el altavoz con una mano para evitar una lesión por la caída del altavoz al transportarlo.

# PASO 2: Posicionamiento

## Precaución

- La unidad principal y los altavoces suministrados tienen que utilizarse solo como indicado en esta configuración. De lo contrario, podría causar daños en el amplificador y/o en los altavoces, y riesgo de incendio. Consulte con un técnico calificado en caso de daños o si nota un cambio de rendimiento repentino.
- No intente colocar estos altavoces en las paredes utilizando métodos distintos de los descritos en este manual.
- No toque la parte de red delantera de los altavoces. Agárrelos por los lados.

La manera en que se instalan los altavoces puede afectar el campo de los bajos y del sonido.

## Ejemplo de configuración

Coloque los altavoces frontales, centrales y envolventes aproximadamente a la misma distancia de la posición sentada.

### BT735

"Auto setup altavoz." (⇒ 19) es un modo conveniente para obtener el sonido envolvente ideal cuando no sea posible colocar los altavoces. Los ángulos que figuran en el diagrama son aproximados.



- Coloque los altavoces por lo menos a 10 mm de distancia del sistema para una correcta ventilación.

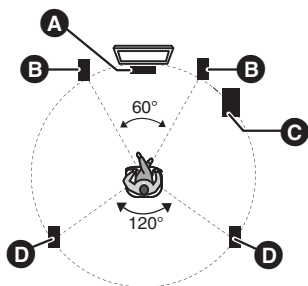

- A** Altavoz central  
Colóquelos sobre un estante o sobre una balda. La vibración causada por el altavoz puede alterar la imagen si se coloca directamente sobre el televisor.
- B** Altavoces delanteros
- C** Subwoofer
- D** Altavoces de sonido envolvente
  - Coloque los altavoces a la misma altura o más altos con respecto al nivel del oído.



**Puede disfrutar del sonido envolvente de los altavoces sin cables cuando utilice el accesorio inalámbrico opcional de Panasonic (SH-FX71).**

Para obtener más detalles, consulte las instrucciones de funcionamiento para el sistema inalámbrico opcional.



- **Utilice solo los altavoces suministrados**  
El uso de otros altavoces puede dañar la unidad, y la calidad del sonido quedará afectada negativamente.
- Puede dañar sus altavoces y reducir su vida útil si reproduce sonido a niveles altos durante largos periodos de tiempo.
- **Colocación de los altavoces en posición frontal**  
Es posible colocar todos los altavoces en frente de la posición de escucha. Sin embargo, podría no conseguirse el efecto de sonido envolvente óptimo.
- Coloque los altavoces sobre una base plana y estable.
- Si coloca los altavoces demasiado cerca del suelo, de paredes y esquinas los bajos podrían ser excesivos. Tape las paredes y las ventanas con unas cortinas gruesas.
- Para el soporte de pared opcional, remítase a página 40.

## ■ Si su TV tiene un color irregular, apague el TV durante aproximadamente 30 minutos.

Si esto persiste, mueva los altavoces más lejos del TV.

## ■ Actualice su sistema al sistema de canal 7.1

El aparato principal está diseñado para disfrutar de un sonido de canal 7.1. Al conectar dos unidades del sistema inalámbricos Panasonic SH-FX71 con 4 altavoces, puede haber disponible un efecto más parecido al cine.

### Equipo necesario:

- 2 sistemas inalámbricos opcionales (SH-FX71)
- 2 altavoces adicionales  
[Impedancia: de 3 Ω a 6 Ω, potencia de entrada del altavoz: 100 W (Mín)]

Para obtener más detalles, consulte las instrucciones de funcionamiento para el sistema inalámbricos opcional.

# PASO 3: Conexiones

Apague todos los equipos antes de la conexión y lea los manuales de uso correspondientes.

**No conecte el cable de corriente de CA hasta haber terminado todas las demás conexiones.**

## Conexión del cable del altavoz

Conecte a los terminales del mismo color.

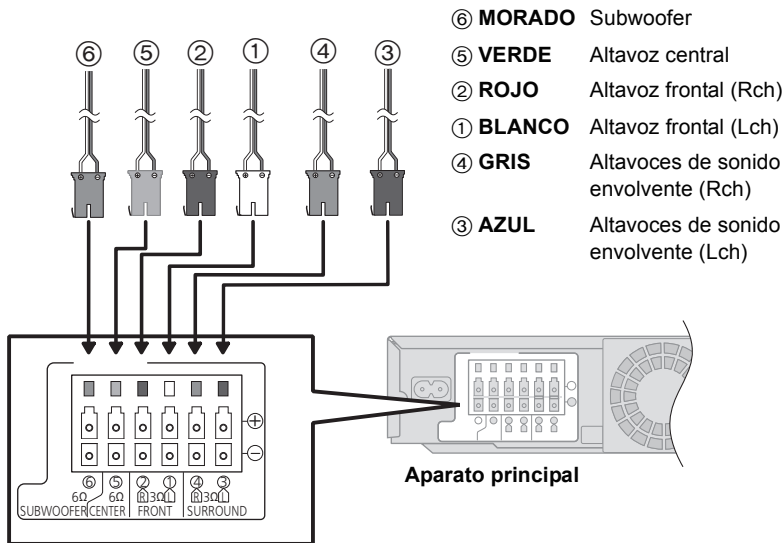

Al usar el sistema inalámbrico opcional, no intente conectar ningún altavoz de sonido envolvente adicional o trasero al aparato principal.

## Conexión de antena de radio

### Utilización de una antena interior

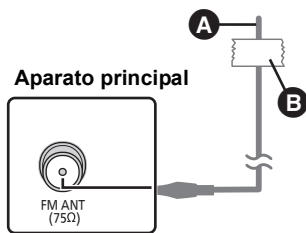

**A** Antena interior de FM (incluido)

**B** Cinta adhesiva

Fije este extremo de la antena donde la recepción sea mejor.

### Utilización de una antena exterior

Utilice una antena exterior si la recepción de radio FM es débil.

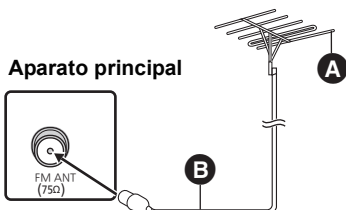

**A** Antena exterior de FM [Uso de una antena de televisión (no incluido)]

La antena deberá ser instalada por un técnico competente.

**B** Cable coaxial de 75 Ω (no incluido)

## Conexión a un TV

La conexión básica se muestra en la Guía de ajuste fácil incluida, sin embargo, hay más ejemplos de conexión para optimizar el ajuste de su sistema.



- **No realice las conexiones del vídeo mediante la videograbadora.**  
Debido a la protección contra la copia, la imagen podría no visualizarse correctamente.
- Apague todos los equipos antes de efectuar la conexión.

### ■ OPTICAL IN

- Luego de hacer la conexión de audio digital, realice los ajustes para que se adapte al tipo de audio desde su equipo digital (⇒ 30).

### ■ HDMI

La conexión HDMI es compatible con VIERA Link "HDAVI Control" (⇒ 31) si se utiliza con un TV Panasonic que sea compatible.

## Conexión básica

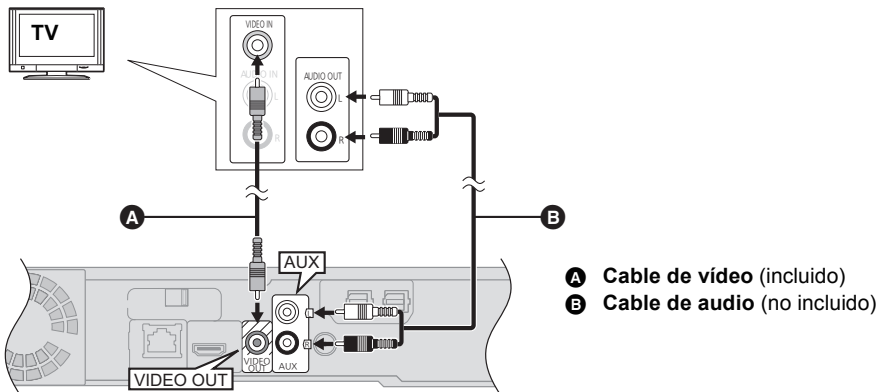

- Para disfrutar del audio del TV, desde los altavoces de este sistema de cine en casa, seleccione "AUX (TV)" como una fuente (⇒ 23).

## Conexión para un mejor audio

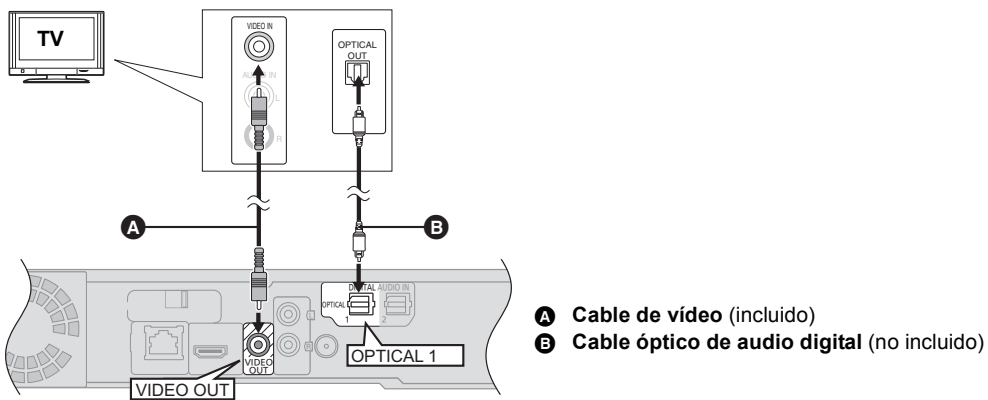

- Para disfrutar del audio del TV, desde los altavoces de este sistema de cine en casa, seleccione "DIGITAL IN 1 (TV)" o "D-IN 1" como una fuente.



## Conexión para la mejor imagen y audio

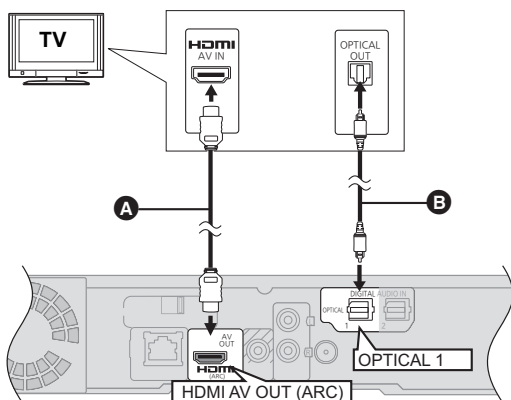

- A Cable HDMI (incluido)**
- No use cables HDMI que no sean el suministrado.
  - Si utiliza un cable HDMI opcional, utilice cables de alta velocidad HDMI con el logotipo HDMI (como el mostrado en la tapa). Se recomienda utilizar un cable HDMI de Panasonic. Cuando reproduce el señal 1080p, utilice cables HDMI de 5,0 metros o menos.

Número de pieza recomendado:

RP-CDHS15 (1,5 m), RP-CDHS30 (3,0 m),  
RP-CDHS50 (5,0 m), etc.

- B Cable óptico de audio digital (no incluido)**
- Para el audio del TV, también se puede usar un cable de audio (no incluido) conectando el terminal AUX con el terminal AUDIO OUT en el TV.



- Para disfrutar del audio del TV, desde los altavoces de este sistema de cine en casa, seleccione "DIGITAL IN 1 (TV)" o "D-IN 1" como una fuente (⇒ 23).

### ARC (Canal de retorno de audio)

#### (Disponibile cuando se usa un TV compatible con ARC)

Con esta función se puede recibir la señal de audio digital desde el TV sin conectar cualquier otro cable de audio.

- Seleccione "ARC (TV)" como la fuente de entrada de audio (⇒ 23)
- Consulte las instrucciones de funcionamiento del TV para los ajustes para la salida del audio digital.

## Conexión con el decodificador, etc.

Remítase al manual de uso de los dispositivos correspondientes para una conexión óptima.

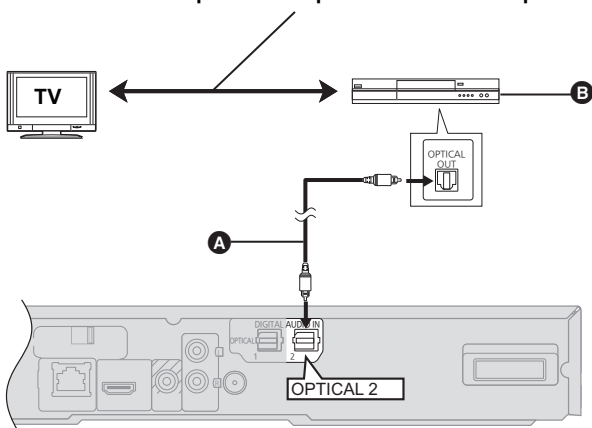

- A Cable óptico de audio digital (no incluido)**
- B Decodificador, televisor de cable, videgrabadora, grabadora de DVD, etc.**



- Para disfrutar del audio del TV, desde los altavoces de este sistema de cine en casa, seleccione "DIGITAL IN 2(CABLE/SAT)" o "D-IN 2" como una fuente (⇒ 23).

### AJUSTES NECESARIOS

- "Salida de audio HDMI" : "Desactivado" (⇒ 37)

## Conexión a una red de banda ancha

Se pueden utilizar los siguientes servicios si conecta esta unidad a una red de banda ancha.

- Puede actualizar los siguientes softwares inalterables (Firmware) (⇒ 21)
- Puede disfrutar de BD-Live (⇒ 26)

### ■ Uso del cable de red LAN (Ethernet)

- Puede disfrutar de VIERA CAST (⇒ 34)

Para conocer detalles sobre el método de conexión, consulte las instrucciones proporcionadas con el equipo conectado.

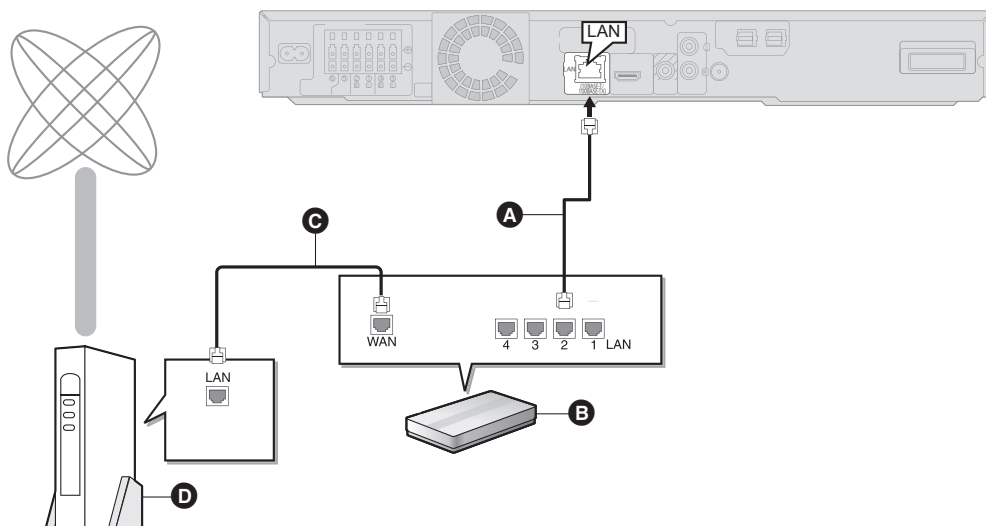

- A** Cable de red LAN [Recto] (no incluido)
- B** Router de banda ancha, etc.
- C** Cable de red LAN [Recto] (no incluido)
- D** Módem (Banda ancha) \*Suministrado por su proveedor de servicios de Internet

- Utilice cables LAN blindados cuando realice la conexión a dispositivos periféricos.
- Si inserta cualquier otro cable distinto del cable LAN en el terminal LAN, puede dañar la unidad.

## PASO 4: Conexión al cable de alimentación de CA

Conecte solo después de haber terminado todas las demás conexiones.

### Antes de conectar el cable de alimentación de CA; Ajuste el voltaje.

- Utilice un destornillador de cabeza plana para mover el selector de voltaje en la posición apropiada según el área en que se va a utilizar el sistema.

Aparato principal

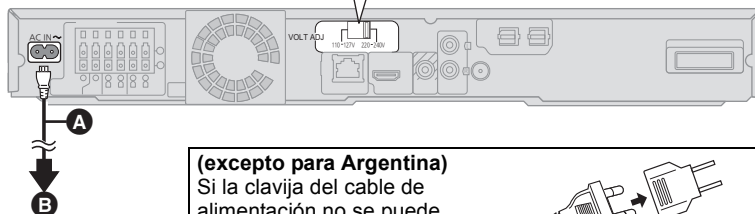

### (excepto para Argentina)

Si la clavija del cable de alimentación no se puede conectar en su toma de CA, utilice el adaptador para la clavija de alimentación (incluido).

Si sigue sin poder enchufarlo, póngase en contacto con un electricista cualificado para que le ayude.

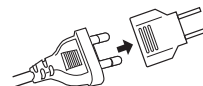

- A** Cable de alimentación de CA (incluido)
- B** A una toma de corriente

- El aparato principal consume una pequeña cantidad de corriente alterna, incluso cuando está apagado (Cuando el ajuste "Accionamiento rápido" está en "Desactivado", **BT735**: aprox. 0,1 W, **BT230**: aprox. 0,2 W). Para ahorrar energía, si no va a usar este aparato durante mucho tiempo, desenchúfelo del tomacorriente de alimentación principal.
- No use cables de alimentación de CA que no sean el suministrado.

# PASO 5: Configuración Inteligente / Ajuste Fácil

Configuración Inteligente/Ajuste Fácil lo ayuda a realizar la configuración necesaria.

Siga las instrucciones que aparecen en pantalla para hacer la configuración básica del sistema.

**BT735**: Configuración Inteligente

**BT230**: Ajuste Fácil

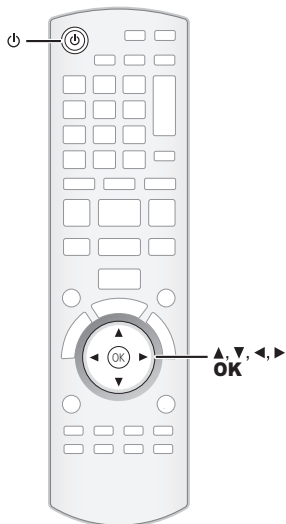

## Preparación

- Encienda su TV y seleccione el modo de entrada de vídeo adecuado (p.ej. VIDEO 1, AV 1, HDMI, etc.) que se ajuste a las conexiones de esta unidad.
- **BT735**: Ubique el micrófono de ajuste de altavoz automático en la posición de asiento real. (A nivel del oído cuando se asienta.)

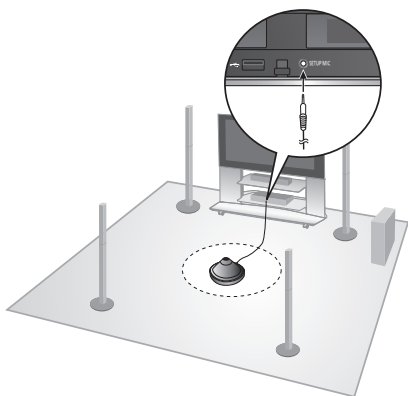

- Mantenga lo más silencioso posible durante el ajuste automático del altavoz. El ruido de fondo excesivo puede causar ajustes incorrectos.
- Los altavoces dan salida a señales de prueba de sonido alto durante el ajuste.
- Una vez terminado el Configuración Inteligente, desenchufe el micrófono de configuración automática del altavoz y guárdelo para usos futuros.

- 1 Pulse [⏻].
- 2 Siga las instrucciones que aparecen en pantalla y realice los ajustes con [▲, ▼, ◀, ▶] y pulse [OK].

### Idioma

Seleccione el idioma utilizado en la pantalla del manú.

### Pantalla de la TV

Seleccione el aspecto adecuado para su televisor que sea de su agrado.

### Sistema Inalámbrico

Si se inserta un transmisor digital, se requiere para especificar los ajustes actuales.

### Posición de los altavoces

Especifique la posición de los altavoces envolventes. Este ajuste no está disponible cuando se usa el sistema inalámbrico.

### **BT230**: Prueba de altavoz

Verifique si la conexión de cada altavoz es válida.

### **BT735**: Auto setup altavoz.

Ajuste automáticamente el nivel de salida del altavoz.

### Salida de Altavoz

Lleve a cabo la configuración del sonido envolvente de la salida del altavoz.

### Cinema Surround

La función crea el sonido de altavoces virtuales para mejorar el sonido envolvente realista sintiendo como si el sonido viniera de todas las direcciones. (Posición del altavoz: sólo la Disp. Envolvente (Recomendada)) (Eficaz cuando se reproduce vídeo con audio de canal 5.1/7.1)

### Audio TV

Seleccione la conexión de la entrada audio desde su TV. [opción con "(TV)"].

### Accionamiento rápido

Se incrementa la velocidad de puesta en marcha desde el estado de desconexión.

- 3 Presione [OK] varias veces para terminar "Configuración Inteligente" o "Ajuste Fácil".

Después de completar "Configuración Inteligente" o "Ajuste Fácil", puede realizar "Ajuste Fácil de Red".



- Puede realizar este ajuste en cualquier momento si selecciona "Configuración Inteligente" o "Ajuste Fácil" en el menú de instalación. (⇒ 38)
- Los ajustes Idioma y Pantalla de la TV se recuperan automáticamente si esta unidad está conectada a un TV Panasonic (VIERA) que admite HDAVI Control 2 o posterior mediante un cable HDMI.

# Ajuste fácil de red

Siga las instrucciones en pantalla y realice los ajustes con [▲, ▼, ◀, ▶] y pulse [OK].

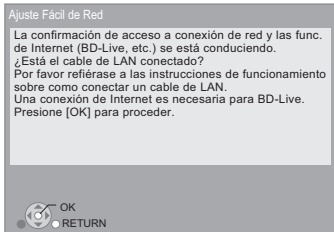

## Ajuste fácil de red (verificación de la conexión a Internet)

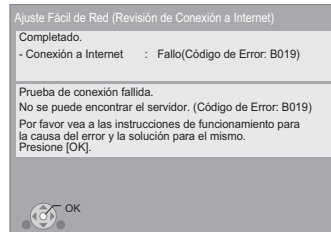

## Problemas con la configuración

### Ajuste Fácil de Red (Revisión de Conexión)

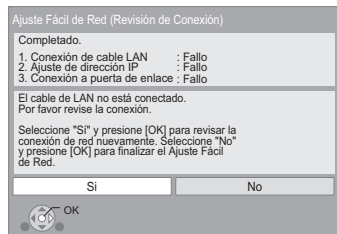

Mensaje	Verifique las conexiones
No se puede encontrar el servidor. (Código de Error: B019)	<ul style="list-style-type: none"> <li>• "DNS Primario" y "DNS Secundario" de "Dirección IP/ Configuración DNS" (⇒ 38)</li> </ul>
Conexión al servidor fallida. (Código de Error: B020)	<ul style="list-style-type: none"> <li>• El servidor puede estar ocupado o el servicio puede haber sido suspendido. Espere un momento y pruebe otra vez</li> <li>• Configuración de "Configuración de Servidor Proxy" (⇒ 38) y del router</li> </ul>



- Consulte las instrucciones sobre el funcionamiento del hub y del router.
- Puede realizar este ajuste en cualquier momento si selecciona "Ajuste Fácil de Red" en el menú de instalación. (⇒ 38)
- Puede volver a realizar estas configuraciones de forma individual utilizando "Ajustes de Red". (⇒ 38)

Mensaje	Verifique las conexiones
1. Conexión de cable de LAN :Fallo 2. Ajustes de dirección IP :Fallo 3. Conexión a puerta de enlace :Fallo	<ul style="list-style-type: none"> <li>• La conexión de los cables LAN (⇒ 18)</li> </ul>
1. Conexión de cable de LAN :Completado 2. Ajustes de dirección IP :Fallo 3. Conexión a puerta de enlace :Fallo	<ul style="list-style-type: none"> <li>• Conexión y configuración del hub y del router</li> <li>• Configuración de "Dirección IP/ Configuración DNS" (⇒ 38)</li> </ul>
1. Conexión de cable de LAN :Completado 2. Ajustes de dirección IP :Completado 3. Conexión a puerta de enlace :Fallo	<ul style="list-style-type: none"> <li>• Configuración de "Dirección IP/ Configuración DNS" (⇒ 38)</li> </ul>

## Actualización del firmware

En ocasiones, Panasonic puede lanzar actualizaciones del firmware para esta unidad que pueden optimizar el funcionamiento de ciertas características. Estas actualizaciones se encuentran disponibles en forma gratuita.

Esta unidad puede verificar el firmware automáticamente si se encuentra conectada a Internet por medio de una conexión de banda ancha.

Cuando una nueva versión del firmware se encuentre disponible, se visualizará la siguiente imagen.

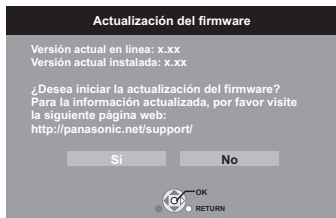

Si no puede realizar la actualización en esta unidad o esta unidad no se encuentra conectada a Internet, puede descargar el firmware más reciente de la siguiente página web y copiarlo en un CD-R para así actualizarlo.

<http://panasonic.jp/support/global/cs/>

(Este sitio web se encuentra disponible sólo en inglés).

Para mostrar la versión del firmware en esta unidad. (⇒ 38, "Información de Sistema")

**NO DESCONECTE** la unidad de la CA ni ejecute operaciones durante el proceso de actualización.

Después de la instalación del firmware, se visualizará "FINISH" en la pantalla de la unidad. La unidad se reiniciará y se visualizará la siguiente imagen.

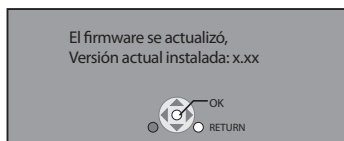

- Puede efectuar las actualizaciones en cualquier momento seleccionando "Actualización del Firmware" en el menú de instalación. (⇒ 38)
- La descarga requerirá varios minutos. Puede tardar más o no funcionar correctamente depende del entorno de conexión.
- Si no quiere revisar si está la última versión de firmware, ajuste "Verificar Actualización Automática" en "Desactivado". (⇒ 38)

# PASO 6: Reprogramación del mando a distancia

## Cuando otros productos Panasonic responden a este mando a distancia

Cambie el código del "Código del control remoto" (⇒ 38) en la unidad principal y en el mando a distancia (los dos deben coincidir) si coloca juntos otros productos Panasonic que responden a este mando a distancia.

Para cambiar el código en el aparato principal.

- 1 Cuando la unidad esté parada, pulse [START].
- 2 Pulse [▲, ▼] para seleccionar "Otras funciones" y pulse [OK].
- 3 Pulse [▲, ▼] para seleccionar "CONFIGURACIÓN" y pulse [OK].
- 4 Pulse [▲, ▼] para seleccionar "Otros" y pulse [OK].
- 5 Pulse [▲, ▼] para seleccionar "Código del control remoto" y pulse [OK].
- 6 Pulse [▲, ▼] para seleccionar el código (1 o 2) y pulse [OK].

Para cambiar el código en el mando a distancia.

- 1 Mientras presiona [OK] mantenga presionado el botón numerado (1 o 2), el cual tiene el mismo número que seleccionó en el paso 6 durante más de 5 segundos.
- 2 Pulse [OK].

# Inserción o extracción de un medio

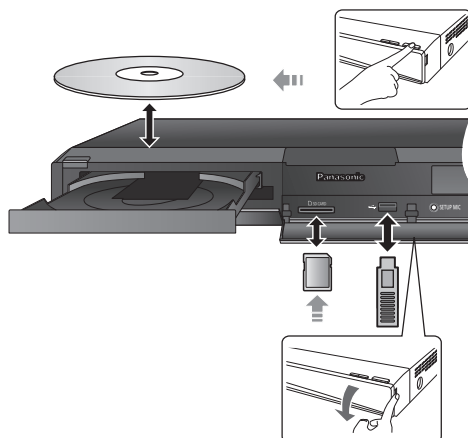

- Cuando inserte un medio, asegúrese de colocarlo del lado correcto.
- Mientras se visualiza el indicador de lectura, no apague la unidad ni saque los medios. Esta acción puede provocar la pérdida de los contenidos del dispositivo.
- Cuando extraiga la tarjeta SD, pulse en el centro de la tarjeta y retírela directamente.
- Si conecta un producto Panasonic con un cable de conexión USB, se podrá visualizar la pantalla de configuración en el equipo conectado. Para obtener más detalles, consulte las instrucciones de funcionamiento del equipo conectado.

## ■ Para cambiar fuentes

Pulse [BD/SD] o [EXT-IN] para seleccionar "BD/DVD", "SD" o "USB".

- Si se inserta un medio mientras la unidad está detenida, la fuente cambia automáticamente depende del medio insertado.

# Menú START

Las funciones más importantes de esta unidad se podrán llevar a cabo desde el menú START.

- 1 Pulse [START].
- 2 Pulse [▲, ▼] para seleccionar el elemento y pulse [OK].

p.ej. BD-Vídeo



<b>Reproducir</b> <b>Viendo fotografía</b>	Reproduce los contenidos.
<b>Menú Superior</b>	(⇒ 25)
<b>Menú</b>	(⇒ 25)
<b>Red</b>	Muestra la pantalla de inicio de VIERA CAST (⇒ 34)
<b>Selección entrada</b>	<p>Cambia a cada fuente</p> <p><b>BD/DVD/CD</b> <b>Tarjeta SD</b> <b>iPod</b></p> <p><b>RADIO FM:</b> Para disfrutar de la radio FM (⇒ 29)</p> <p><b>Dispositivo USB</b> <b>AUX<sup>*1</sup>:</b> Para disfrutar de emisiones televisivas con los altavoces de esta unidad (⇒ 30)</p> <p><b>ARC<sup>*1</sup>:</b> Para disfrutar de emisiones de TV con los altavoces de esta unidad (⇒ 30)</p> <p><b>DIGITAL IN 1 <sup>*1</sup>:</b> Para disfrutar de emisiones televisivas con los altavoces de esta unidad (⇒ 30)</p> <p><sup>*1</sup> "(TV)" se visualiza al lado de los elementos configurados como entrada TV AUDIO.</p> <p><b>DIGITAL IN 2 <sup>*2</sup>:</b> Para disfrutar del audio de otros dispositivos a través de los altavoces de la unidad (⇒ 30)</p> <p><sup>*2</sup> Se visualiza "(CABLE/SAT)" al lado de DIGITAL IN 2 cuando se configura para la entrada CABLE/SAT AUDIO.</p> <p><b>Para disfrutar del sonido desde el TV</b> Seleccione una fuente de "AUX (TV)", "ARC (TV)" o "DIGITAL IN 1 (TV)".</p>
<b>Sonido(Ecualizador)</b>	(⇒ 24)

Otras funciones	<b>LISTA REPRODUCCIÓN:</b> Puede reproducir tarjetas creadas en DVD-VR.
	<b>CONFIGURACIÓN:</b> (⇒ 36)
	<b>GESTIÓN DE TARJETA:</b> (⇒ 26)

Para salir de la pantalla

Pulse [START].

## ■ Selección de la fuente con el mando a distancia

Botón	Fuente
	<b>BD/DVD o Tarjeta SD (SD)</b> (⇒ 25)
	<b>iPod (IPOD)</b> (⇒ 32)
	<p><b>RADIO FM (FM)</b> (⇒ 29)</p> <p><b>AUX<sup>*1</sup></b> (⇒ 30)</p> <p><b>USB</b> (⇒ 25)</p> <p><b>ARC<sup>*1</sup></b> (⇒ 30)</p> <p><b>DIGITAL IN 1<sup>*1</sup> (D-IN 1)</b> (⇒ 30)</p> <p><b>DIGITAL IN 2<sup>*2</sup> (D-IN 2)</b> (⇒ 30)</p> <p><sup>*1</sup> "(TV)" aparece al lado de los elementos ajustados para la entrada TV AUDIO.</p> <p><sup>*2</sup> "(CABLE/SAT)" se visualiza al lado de DIGITAL IN 2 cuando se configura como entrada CABLE/SAT AUDIO.</p> <p><b>Para disfrutar del sonido desde el TV</b> Seleccione una fuente de "AUX (TV)", "ARC (TV)" o "DIGITAL IN 1 (TV)".</p>



- Los elementos que se muestran varían según el medio.

# Disfrutar de los efectos de sonido desde todos los altavoces

## Gozar de los efectos del sonido envolvente

### 1 Pulse [SURROUND] varias veces para elegir el efecto.

#### STANDARD

El sonido se enviará así como ha sido grabado/codificado. La salida desde el altavoz es distinta dependiendo de la fuente.

#### MULTI-CH

Puede disfrutar del sonido de los altavoces delanteros, como también de los altavoces envolventes incluso cuando se reproduce sonido de 2 canales o sonido no envolvente.

#### MANUAL

- El efecto elegido se visualizará en la unidad principal solamente.

### 2 Mientras se visualiza "MANUAL" Pulse [◀, ▶] y seleccione el efecto deseado.

#### DOLBY PL II MOVIE (Película Dolby Pro Logic II)

Adecuado para software de películas, o las grabadas en Dolby Surround. (excepto DivX)

#### DOLBY PL II MUSIC (Música Dolby Pro Logic II)

Añade efectos de 5.1 canales a las fuentes estéreo. (excepto DivX)

#### 7.1CH VS (Sonido envolvente virtual de canal 7.1)

Puede disfrutar del efecto como el del sonido envolvente canal 6.1/7.1 usando los altavoces del canal 5.1.

#### S.SURROUND (Envolvente súper)

Puede disfrutar del sonido desde todos los altavoces con fuentes estéreo.

#### 2CH STEREO

Puede reproducir cualquier fuente en estéreo. El sonido saldrá desde los altavoces delanteros y el altavoz de graves solamente.

### ■ Ajustar el nivel del altavoz durante la reproducción

- ① Mantenga presionado [–CH SELECT] para activar el modo de ajuste del altavoz.
- ② Pulse [–CH SELECT] muchas veces para seleccionar el altavoz.

Cada vez que presiona el botón:

L R → C → RS → RB\* → LB\* → LS → SW  
↑

\* Cuando los altavoces de sonido envolvente traseros opcionales están conectados.

L R: Altavoz frontal (izquierdo y derecho: sólo el balance es ajustable.)

- Pulse [◀, ▶] para ajustar el balance de los altavoces delanteros.

C: Altavoz central

RS: Altavoces de sonido envolvente (derecha)

RB\*: Altavoz trasero de sonido envolvente (derecho)

LB\*: Altavoz trasero de sonido envolvente (izquierdo)

LS: Altavoces de sonido envolvente (izquierda)

SW: Subwoofer

- Los canales que no están incorporados en el audio reproducido no se visualizarán (el altavoz de graves se visualizará aunque no esté incorporado).

- ③ Pulse [▲] (aumentar) o [▼] (disminuir) para ajustar el nivel de cada altavoz.  
–6 dB a +6 dB

### ■ Cambiar los modos sonoros

- ① Pulse varias veces [SOUND] para seleccionar el modo.
  - El modo seleccionado sólo se visualizará en el aparato principal.
- ② Mientras se visualiza el modo seleccionado Pulse [◀, ▶] y seleccione el ajuste deseado.

#### EQ: (Ecuador)

Debe seleccionar los ajustes de la calidad del sonido.

#### FLAT

Cancelar (no se añade ningún efecto).

#### HEAVY

Añade más fuerza al rock.

#### CLEAR

Aclara los sonidos más altos.

#### SOFT

Para la música de fondo.

#### SUB W: (Nivel de graves)

Debe ajustar la cantidad de graves.

1 (Efecto más débil) a 4 (Efecto más fuerte)

- La configuración hecha se mantiene, y se vuelve a llamar cada vez que se reproduce el mismo tipo de fuente.

#### H.BASS

Puede aumentar el sonido de baja frecuencia de manera que se pueda escuchar claramente el sonido de graves fuertes, incluso si la acústica de su habitación no es óptima.

- El ajuste que realiza se conserva y se recuerda cada vez que reproduce desde el mismo tipo de fuente.

#### C.FOCUS: (Enfoque central)

(Eficaz cuando se reproduce audio que contiene sonido del canal central.)

Es posible hacer como si el sonido del altavoz central estuviera saliendo desde el TV.

#### W.SRND: (Envolvente modo susurro)

Puede mejorar el efecto de sonido envolvente para el sonido 1 de volumen bajo. (Ideal para la ver TV a la noche.)



- Los efectos de sonido/modos posiblemente no estén disponibles o no tengan efecto con algunas fuentes.
- Puede que la calidad de sonido empeore cuando estos efectos/modos se utilicen con algunas fuentes. Si esto ocurre, desactive los efectos/modos sonoros.



# Reproducción del contenido del vídeo

BD DVD CD SD USB

## Preparativos

Encienda el televisor y seleccione la entrada de vídeo apropiada en el mismo.

**1** Pulse [⏻] para encender la unidad.

**2** Inserte el medio.

La reproducción empieza.

- Si se visualiza el menú, pulse [▲, ▼, ◀, ▶] para seleccionar el detalle y pulse [OK].
- En caso de que no se inicie la reproducción, pulse [▶ PLAY].

## ■ Para mostrar menús

Puede visualizar Menú Superior, DIRECT NAVIGATOR o Menú Emergente.

**Pulse [TOP MENU/DIRECT NAVIGATOR] o [POP-UP MENU].**

- Pulse [▲, ▼, ◀, ▶] para seleccionar el elemento y pulse [OK].
- El menú emergente aparece asimismo pulsando [SUB MENU] y seleccionando "Menú Emergente".

## ■ Para mostrar los mensajes de estado

**Al reproducir, pulse [STATUS].**

Los mensales de estado le ofrecen información acerca de lo que se está reproduciendo en ese momento. Cada vez que pulse [STATUS], cambiará la información que se muestra.

p.ej. BD-Vídeo

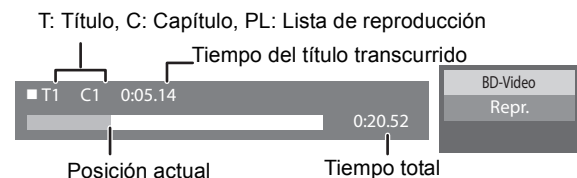

- Según el medio y los contenidos que posea, es posible que la pantalla se modifique o no aparezca.
- DivX: Sólo se puede reproducir una vez.
- No es posible reproducir vídeos AVCHD y MPEG2 que hayan sido arrastrados y soltados, copiados y pegados al medio.

## Otras operaciones durante la reproducción

Es posible que estas funciones no puedan utilizarse según el dispositivo y el contenido.

## Detención

**Pulse [■ STOP].**

Se memoriza la posición de detención.

**Función de reanudación de la reproducción**

Pulse [▶ PLAY] para volver a iniciar a partir de esta posición.

- La posición se borra en caso de que se abra la bandeja portadiscos o de que pulse [■ STOP] varias veces para mostrar "STOP" en la pantalla de la unidad.
- **En los discos BD-Vídeo que incluyen BD-J (⇒ 47), la función de reanudación de la reproducción no funciona.**

## Pausa

**Pulse [⏸ PAUSE].**

- Vuelva a pulsar [⏸ PAUSE] o [▶ PLAY] para reanudar la reproducción.

## Búsqueda/Cámara lenta

### Búsqueda

**Mientras está reproduciendo un disco, pulse [SEARCH◀◀] o [SEARCH▶▶].**

- Música y MP3: La velocidad se establece en un solo paso.

### Cámara lenta

**Mientras está en pausa, pulse [SEARCH◀◀] o [SEARCH▶▶].**

- Vídeo BD y AVCHD: Dirección hacia adelante [SEARCH▶▶] únicamente.

La velocidad aumenta hasta 5 pasos.

- Pulse [▶ PLAY] para volver a la velocidad de reproducción normal.

## Saltar

**Durante la reproducción o la pausa, pulse [SKIP◀◀] o [SKIP▶▶].**

Saltar al título, capítulo o pista que desee reproducir.

- Cada vez que se pulsa aumenta el número de saltos.
- DivX: Sólo dirección del rebobinado [SKIP◀◀].

## Fotograma a fotograma

**Mientras está en pausa, pulse [◀] (◀◀) o [▶] (▶▶).**

- Púlselo y manténgalo pulsado para cambiar en sucesión adelante o atrás.
- Pulse [▶ PLAY] para volver a la velocidad de reproducción normal.
- Vídeo BD y AVCHD: Dirección hacia adelante [▶] (▶▶) únicamente.

## Cambio del audio

**Pulse [AUDIO].**

Puede modificar el número de canal de audio o el idioma de la banda sonora (⇒ 46), etc.

## Características útiles

### 1 Pulse [SUB MENU].

### 2 Seleccione un elemento, luego pulse [OK].

Mientras que está visualizada la pantalla DIRECT NAVIGATOR

<b>Propiedades</b>	Para mostrar las propiedades del título (fecha de grabación, etc).
<b>Ver capítulos</b>	Para seleccionar el capítulo
<b>Ir a Imagen</b>	Reproducción de imágenes fijas (⇒ 28)
<b>Seleccionar carp.</b>	Para cambiar a otra carpeta

Mientras que reproduce

<b>Cambio de pantalla</b>	Cuando las barras negras aparecen en la parte superior, parte inferior laterales derecho e izquierdo, puede aumentar la imagen para llenar la pantalla.
<b>Menú Superior</b>	Para visualizar Menú Superior.
<b>Menú Emergente</b>	Para visualizar Menú Emergente.
<b>Menú</b>	Para visualizar Menú.

- Según los contenidos reproducidos si realiza "Cambio de pantalla", es posible que no haya efectos.
- Cuando "Pantalla de la TV" (⇒ 37) se sitúa en "4:3" o "4:3 Letterbox", el "Zoom" efecto se desactiva.



- Según el medio y los contenidos, los elementos visualizados pueden ser diferentes.

## Gozar del BD-Live o BONUSVIEW en BD-Vídeo

### ¿Qué es BONUSVIEW?

BONUSVIEW le permite disfrutar de las funciones tales como imagen en imagen, audio secundario, etc.

### ¿Qué es BD-Live?

Además de la función BONUSVIEW, BD-Live le permite disfrutar de más funciones como subtítulos, imágenes exclusivas y juegos en línea al conectar esta unidad a Internet.

- Las funciones que pueden utilizarse y los métodos de funcionamiento pueden cambiar en función de cada disco. Consulte las instrucciones del disco y/o visite el sitio Web del fabricante.

## Reproducción de imagen en imagen

### Para conectar/desconectar el vídeo secundario

- 1 Pulse [DISPLAY].
- 2 Pulse [▲, ▼] para seleccionar "Disco" y pulse [▶].
- 3 Pulse [▲, ▼] para seleccionar "Cambio de señal" y pulse [OK].
- 4 Pulse [▲, ▼] para seleccionar "Video" en el menú "Video Secundario" y pulse [▶].
- 5 Pulse [▲, ▼] para seleccionar "Act." o "Des.".
- 6 Pulse [RETURN] para salir.

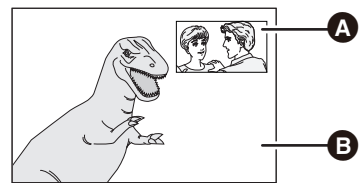

**A** Vídeo secundario

**B** Vídeo primario

### Para apagar/encender el audio secundario

- 1 Pulse [DISPLAY].
- 2 Pulse [▲, ▼] para seleccionar el menú "Disco" y pulse [▶].
- 3 Pulse [▲, ▼] para seleccionar el menú "Cambio de señal" y pulse [OK].
- 4 Pulse [▲, ▼] para seleccionar el menú "Pista de audio" bajo el menú "Video Secundario" y pulse [▶].
- 5 Pulse [▲, ▼] para seleccionar "Act." o "Des.".  
Cuando se selecciona "Act.", pulse [▶] y luego pulse [▲, ▼] para seleccionar el idioma.
- 6 Pulse [RETURN] para salir.



- Durante las funciones de búsqueda/cámara lenta y fotograma a fotograma, sólo se visualiza el vídeo primario.
- Cuando el "Audio Sec. para BD-Video" en "Salida Audio Digital" se ajusta en "Desactivado", no se reproducirá el audio secundario (⇒ 36).

## Disfrute de discos BD-Live con Internet

Para tener acceso al contenido de BD-Live, puede que algunos contenidos de BD-Live disponible en los discos Blu-ray requieran la creación de cuentas de Internet. Siga las instrucciones que figuran en la pantalla o en el manual de instrucciones del disco para obtener más información sobre la apertura de una cuenta.

### 1 Conexión a la red. (⇒ 18)

**2 Inserte la tarjeta SD** (con 1 GB o más de espacio libre). La tarjeta SD se utiliza como el almacenamiento local (⇒ 47).

### 3 Inserte el disco.

#### ■ Eliminación de datos/Formateo de tarjetas SD

- 1 Inserte una tarjeta SD.
- 2 Pulse [START].
- 3 Pulse [▲, ▼] para seleccionar "Otras funciones" y pulse [OK].
- 4 Pulse [▲, ▼] para seleccionar "GESTIÓN DE TARJETA" y pulse [OK].
- 5 Pulse [▲, ▼] para seleccionar "Borrar data de BD-Video" o "Formatear Tarjeta SD" y pulse [OK].

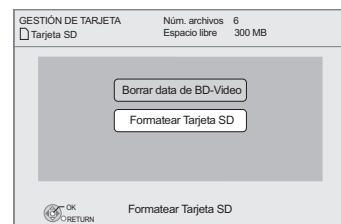

- 6 Pulse [◀, ▶] para seleccionar "Sí" y pulse [OK].
- 7 Pulse [◀, ▶] para seleccionar "Iniciar" y pulse [OK].



- Para utilizar las funciones mencionadas arriba, se recomienda que usted formatee la tarjeta en esta unidad. Si la tarjeta SD que utiliza está formateada, todos los datos se borrarán de la tarjeta. Los datos no podrán recuperarse.
- "Acceso a Internet BD-Live" podría deberse modificar para algunos discos (⇒ 36).
- Cuando se reproducen los discos compatibles con BD-Live, puede que los ID del reproductor o del disco se envíen al proveedor del contenido por Internet.

## ACERCA DEL VÍDEO DIVX:

DivX® es un formato de video digital creado por DivX, Inc. Este es un dispositivo oficial certificado por DivX que reproduce video DivX. Visite [www.divx.com](http://www.divx.com) para obtener más información y herramientas de software para convertir sus archivos en video DivX.

## ACERCA DEL VÍDEO DIVX A PETICIÓN:

Este dispositivo certificado por DivX® debe estar registrado para reproducir el contenido del video bajo pedido (VOD) DivX. Para generar el código de registro, ubique la sección DivX VOD en el menú de configuración del dispositivo.

Vaya a [vod.divx.com](http://vod.divx.com) con este código para completar el proceso de registro y obtener más información sobre DivX VOD.

- No se puede reproducir contenido DivX VOD grabado en el dispositivo USB.

## Visualización del código de registración de la unidad.

(⇒ 38, "Registro DivX" en "Otros")

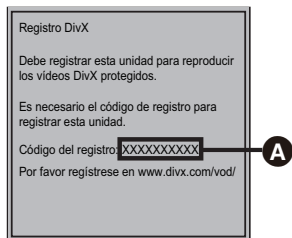

### A 10 caracteres alfanuméricos

- Luego de reproducir por primera vez el contenido de DivX VOD, no se muestra el código de registro.
- Si compra contenido DivX VOD utilizando un código de registración distinto del código de esta unidad, no podrá reproducir ese contenido. (Se visualiza "Error de Autorización.")

## Cancelar el registro de la unidad.

(⇒ 38, "Registro DivX" en "Otros")

Pulse [◀, ▶] para seleccionar "Si" en "Registro DivX".

Use el código de registro para cancelar el registro en [www.divx.com](http://www.divx.com).

## Respecto al contenido DivX VOD que se puede reproducir solo un determinado número de veces

Algunos contenidos DivX VOD se pueden reproducir sólo un determinado número de veces. Cuando reproduce este tipo de contenido, visualizará el número restante de reproducciones. No puede reproducir este contenido cuando el número de reproducciones restantes es cero. (Se visualiza "Alquiler caducado.")

- El número de reproducciones restantes se reduce cada vez que reproduce el contenido. Sin embargo, si reinicia la reproducción con la función de reanudación de la reproducción, el número de reproducciones restantes no se reduce.

## Visualización de texto de subtítulos

Puede visualizar el texto de los subtítulos del disco de vídeo DivX en esta unidad.

Esta función no está relacionada con los subtítulos indicados en las especificaciones estándares de DivX y no tiene un funcionamiento uniforme. El funcionamiento puede ser diferente o discontinuo, en función de cómo se ha creado el archivo o el estado de la unidad (en curso de reproducción, parada, etc.).

## Ajuste "Subtítulo" en "Disco" (⇒ 34)



- Los archivos de video DivX que no visualizan "Texto" no contienen texto de subtítulos.
- Si el texto del subtítulo no se visualiza correctamente, intente cambiar los ajustes del idioma. (⇒ 36)

# Reproducción de música

DVD | CD | USB

(DVD-R/-R DL, CD de música, CD-R/RW, dispositivo USB)

## 1 Inserte un disco o un dispositivo USB.

Si se visualiza el menú, pulse [▲, ▼] para seleccionar el elemento y pulse [OK].

## 2 Pulse [▲, ▼] para seleccionar la pista y pulse [OK].

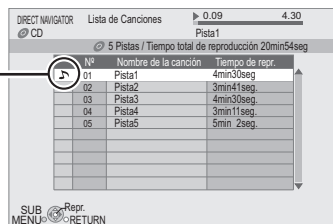

“🎵” indica la pista que se está reproduciendo en ese momento.

## Reproducir una pista en otra carpeta

- 1 Mientras que está visualizada "Lista de Canciones" Pulse [SUB MENU].
- 2 Pulse [▲, ▼] para seleccionar "Selección de carpeta" y pulse [OK].



- No puede seleccionar carpetas que no contengan archivos compatibles.

# Reproducción de imágenes fijas

**BD DVD CD SD USB**

(BD-RE, DVD-RAM/-R/-R DL, CD-R/RW, tarjeta SD, dispositivo USB)

## 1 Inserte un disco, una tarjeta SD o un dispositivo USB.

Si se visualiza el menú, pulse [**▲**, **▼**] para seleccionar el elemento y pulse [**OK**].

## 2 BD-RE, DVD-RAM

Pulse [**▲**, **▼**, **◀**, **▶**] para seleccionar el álbum y pulse [**OK**].

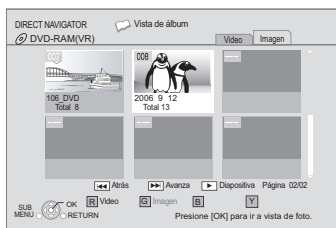

## 3 Pulse [**▲**, **▼**, **◀**, **▶**] para seleccionar la imagen fija y pulse [**OK**].

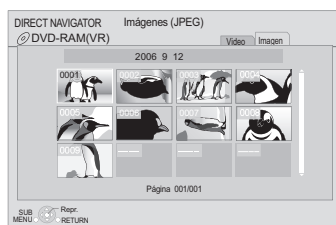

Pulse [**◀**, **▶**] para mostrar la imagen fija anterior o posterior.

### Para salir de la pantalla

Pulse [**TOP MENU/DIRECT NAVIGATOR**].

### ■ Para mostrar las propiedades de la imagen

Durante la reproducción, pulse [**STATUS**] dos veces.

p.ej. JPEG en DVD-RAM  
Fecha de rodaje



### Para salir de la pantalla

Pulse [**STATUS**].

## Funciones útiles

### 1 Pulse [**SUB MENU**].

### 2 Seleccione un elemento, luego pulse [**OK**].

Mientras que está visualizada la pantalla "Vista de álbum" o "Imágenes (JPEG)"

<b>Iniciar diapositiva</b>	Puede mostrar imágenes fijas una a una a un intervalo regular.
<b>Conf. Diapositivas</b>	<p><b>Intervalo</b> Para cambiar el intervalo de visualización.</p> <p><b>Efecto de Transición</b> Para ajustar el método de visualización.</p> <p><b>Repr. repet.</b> Para repetir la diapositiva.</p> <p><b>Pista de Audio</b> Los archivos de música en un iPod/iPhone o en un CD de música o en un Dispositivo USB se pueden reproducir como música de fondo durante la presentación de diapositivas.</p> <p><b>Carp. Pista de Audio</b> Se puede seleccionar una carpeta para reproducir, cuando un dispositivo USB con MP3 grabados está conectado a esta unidad.</p> <p><b>Pulse [<b>▲</b>, <b>▼</b>, <b>◀</b>, <b>▶</b>] para seleccionar "Ajustar" y pulse [<b>OK</b>].</b></p>
<b>Sel. carpeta raíz</b>	Para cambiar a otra carpeta superior ● Sólo si hay carpetas múltiples más altas que pueden reconocerse
<b>Seleccionar carp.</b>	Para seleccionar imágenes congeladas en otra carpeta
<b>Ir a Video</b>	Reproducir contenido de vídeo (⇒ 25)
<b>Ir a Álbum</b>	Para visualizar la vista de álbum.

Durante la reproducción (excepto durante la presentación de diapositivas)

<b>Girar a derecha</b>	Gire la imagen fija.
<b>Girar a izquierda</b>	
<b>Alejar con el zoom</b>	<p>Reduzca la imagen fija</p> <p>● Esta función sólo está disponible para imágenes fijas de tamaño pequeño.</p>
<b>Acercar con zoom</b>	Cancele "Alejar con el zoom"



- Según el medio y los contenidos, los elementos visualizados pueden ser diferentes.
- Cuando se reproduce una imagen fija con un gran número de píxeles, el intervalo de secuencias puede convertirse en mayor. Aun cuando se modifique el ajuste, el intervalo de secuencias puede que no se acorte.
- Cuando un CD de música, un dispositivo USB con archivos MP3 grabados y un iPod/iPhone están insertados/conectados a esta unidad, iPod/iPhone tiene la prioridad de ser reproducido como la música de fondo.

# Escuchar la Radio

## Preselección automática de las estaciones

Es posible configurar hasta un máximo de 30 estaciones.

- 1 Pulse [RADIO] para seleccionar “FM”.**
- 2 Pulse [STATUS] para seleccionar la posición de inicio de la preselección automática de las estaciones.**

### LOWEST:

Para empezar la preselección automática con la frecuencia más baja (FM87.50).

### CURRENT:

Para empezar la preselección automática con la frecuencia actual.\*

\* Para cambiar de frecuencia, remítase a “Preselección manual de las estaciones”.

- 3 Pulse y mantenga pulsado [OK].**

Suelte el botón cuando se visualiza “AUTO”.

El sintonizador empieza a preseleccionar todas las estaciones que puede recibir en los canales por orden creciente.



- Se visualiza “SET OK” cuando las estaciones han sido configuradas, y la radio se sintoniza en la última estación preseleccionada.
- Se visualiza “ERROR” cuando la preselección automática no tiene éxito. Preseleccione los canales manualmente.

## Preselección manual de las estaciones

### Preparativos

Seleccione una emisión de radio.

- ① Pulse [RADIO] para seleccionar “FM”.**
  - ② Pulse [SEARCH◀◀] o [SEARCH▶▶] para seleccionar la frecuencia.**
- Para empezar la sintonización automática, mantenga pulsado [SEARCH◀◀], [SEARCH▶▶] hasta que empiecen a desplazarse línea a línea las frecuencias. La sintonización se detiene cuando encuentra una estación.

- 1 Durante la escucha de la emisión de radio Pulse [OK].**

- 2 Mientras “P” parpadea en la pantalla Pulse los botones numerados para seleccionar un canal.**

Para seleccionar un número de 1 dígito

p.ej. 1: [1] ⇒ [OK].

Para seleccionar un número de 2 dígitos

p.ej. 12: [1] ⇒ [2]



- Una estación memorizada anteriormente se sobrescribe cuando en el mismo canal programado se memoriza otra estación.

### ■ Visualización en la unidad principal

**TUNED/STEREO:** Se visualiza cuando se reciben emisiones estéreo.

**TUNED:** Se visualiza cuando se recibe una emisión monoaural o un sonido monoaural está seleccionado.

## Escuchar/confirmar los canales preseleccionados

- 1 Pulse [RADIO] para seleccionar “FM”.**
- 2 Pulse los botones numerados para seleccionar el canal.**

Para seleccionar un número de 1 dígito

p.ej. 1: [1] ⇒ [OK].

Para seleccionar un número de 2 dígitos

p.ej. 12: [1] ⇒ [2]

Si no, pulse [^, v] o [◀, ▶].

### ■ Si el ruido es excesivo

**Presione [AUDIO] para visualizar “MONO”.**

El sonido se convierte en monoaural.

Presione el botón nuevamente para cancelar el modo.

“AUTO ST” se visualizará en la unidad principal. Según el sistema de emisión, estéreo o monoaural se seleccionará.

El modo también se puede desactivar cuando cambia la frecuencia.

- Esta configuración se puede preseleccionar por cada estación de radiodifusión.

# Disfrutar del TV con los altavoces de esta unidad

## Preparación

Encienda su TV y seleccione el modo de entrada de audio adecuado [AUX, ARC, D-IN 1 o D-IN 2] para adaptar las conexiones a esta unidad. (⇒ 23)

## Efectos de sonido envolvente

Puede potenciar las fuentes estéreo con el efecto de sonido envolvente.

- 1 Pulse [SURROUND] varias veces para elegir el efecto.**
- 2 Mientras se visualiza "MANUAL" en la pantalla de la unidad Presione [◀, ▶] y seleccione el efecto deseado.**

**Modos de sonido envolvente para disfrutar de las fuentes estéreo o de audio del TV desde todos los altavoces:**

- DOLBY PL II MOVIE
- DOLBY PL II MUSIC
- S.SURROUND
- Cinema Surround (⇒ 19)

Para obtener información más detallada acerca de esta operación, rogamos consultar el párrafo "Gozar de los efectos del sonido envolvente" en la página 24.

## Modos de sonido

Puede ajustar el modo dependiendo de la fuente o situación.

- 1 Pulse varias veces [SOUND] para seleccionar el modo.**
- 2 Mientras se visualiza el modo seleccionado en la pantalla de la unidad Presione [◀, ▶] y seleccione el ajuste deseado.**

Para obtener más información detallada acerca de esta operación, rogamos consultar el párrafo "Cambiar los modos sonoros" en la página 24.

## Configuración de la entrada audio digital

Seleccione para adaptar el tipo de audio desde los terminales DIGITAL AUDIO IN en la unidad principal.

**Pulse varias veces [EXT-IN] para seleccionar "D-IN 1" (DIGITAL IN 1) o "D-IN 2" (DIGITAL IN 2).**

### ■ DIGITAL IN 1/DIGITAL IN 2

**Pulse [AUDIO].**

MAIN  
SAP\*  
M+S\* (audio estéreo)  
\* "SAP" = Secondary Audio Program  
(Funciona únicamente con Dolby Dual Mono)

- "MAIN" o "SAP" no están disponibles si se selecciona "Activado" en "Entrada de audio digital". (⇒ 36)

### ■ DIGITAL IN 2

**Pulse [STATUS].**

CABLE/SAT AUDIO

Seleccione cuando se selecciona en el TV un decodificador conectado con HDMI, la entrada "D-IN 2" se selecciona automáticamente. (⇒ 31, "Ajuste del enlace de audio con el decodificador").



- El audio que ingresa mediante los terminales DIGITAL AUDIO IN o AUX no sale desde el terminal HDMI AV OUT.

# Operaciones enlazadas con el televisor

(VIERA Link “HDAVI Control™”)

## ¿Qué es VIERA Link “HDAVI Control”?

VIERA Link “HDAVI Control” es una práctica función que ofrece operaciones vinculadas entre esta unidad y un televisor Panasonic (VIERA) compatible con “HDAVI Control”.

Puede utilizar esta función conectando el equipo con un cable HDMI. Consulte las instrucciones de funcionamiento para obtener información detallada sobre el funcionamiento del equipo conectado.

## Preparación

- 1 Ajuste “VIERA Link” a “Activado” (⇒ 37). (El ajuste predeterminado es “Activado”).
- 2 Defina las operaciones de “HDAVI Control” en el equipo conectado (p.ej. el televisor).
- 3 Encienda todos los equipos compatibles con “HDAVI Control” y seleccione el canal de entrada de esta unidad en el televisor conectado, de forma que la función “HDAVI Control” funcione correctamente.  
**Asimismo, si modifica la conexión o los ajustes, repita este procedimiento.**

## Ajuste el enlace de audio

### ■ Ajuste del enlace de audio con el TV

Con el mando a distancia;

- Seleccione la conexión de audio de TV real en el aparato principal.
- 1 Pulse [START] y pulse [▲, ▼] para seleccionar “Otras funciones” y pulse [OK].
  - 2 Pulse [▲, ▼] para seleccionar “CONFIGURACIÓN” y pulse [OK].
  - 3 Pulse [▲, ▼] para seleccionar “Conexión de TV/Dispositivo” y pulse [OK].
  - 4 Pulse [▲, ▼] para seleccionar “Entrada de audio de TV”.
  - 5 Pulse [◀, ▶] para cambiar “AUX”, “ARC” o “DIGITAL IN 1”.
- Si cambia las conexiones o los ajustes, vuelva a realizar los puntos aquí arriba mencionados.

### ■ Ajuste del enlace de audio con el decodificador

Con el mando a distancia;

- Seleccione el canal de entrada del STB en el televisor.
- 1 Pulse [EXT-IN] para seleccionar “D-IN 2”.
  - 2 Pulse [STATUS] para seleccionar “CABLE/SAT AUDIO ON”.
- Si el canal de entrada del STB en el televisor ha cambiado o si desea cambiar el dispositivo asignado para las operaciones vinculadas, seleccione “CABLE/SAT AUDIO OFF” en el paso ② aquí arriba indicado y a continuación repita los pasos ① a ②.



- VIERA Link “HDAVI Control”, basada en las funciones de control que ofrece HDMI que es un estándar industrial conocido como HDMI CEC (Control de aparatos electrónicos para el consumidor) es una función única que hemos desarrollado y añadido. Como tal, no se puede garantizar su funcionamiento con los equipos de otros fabricantes que sean compatibles con HDMI CEC.
- Esta unidad soporta la función “HDAVI Control 5”.  
“HDAVI Control 5” es la norma más reciente (válida a partir de diciembre de 2009) para el equipo compatible con Panasonic de HDAVI Control. Esta norma es compatible con el equipo HDAVI convencional de Panasonic.
- Rogamos se remita a los manuales individuales de los equipos de otros fabricantes que sean compatibles con la función VIERA Link.

## Reproducción de un solo toque

Puede encender esta unidad y el TV, y empezar a reproducir el disco con tan solo pulsar un botón.

Mientras la unidad y el televisor están en el modo de espera; Pulse [▶ PLAY].

## Salida altavoz

Puede elegir si el audio tiene que salir desde los altavoces de la unidad o desde los altavoces del televisor, utilizando el menú de configuración del televisor.

### Cine para casa

Los altavoces de esta unidad están activos.

- Cuando esta unidad se encuentra en el modo de espera, al cambiar los altavoces del TV a los altavoces de la unidad en el menú de TV se encenderá automáticamente la unidad, luego seleccione “AUX”<sup>1</sup>, “ARC”<sup>1</sup> o “D-IN 1” (DIGITAL IN 1)<sup>1</sup> como la fuente.
- Puede controlar el volumen utilizando el botón del volumen o la eliminación del volumen en el mando a distancia del televisor.
- Si apaga la unidad, los altavoces del televisor se activarán automáticamente.

### TV

Los altavoces del televisor están activados.

- El volumen de esta unidad está en “0”.
- La salida audio es de dos canales.



- Cuando se pasa de los altavoces de la unidad a los altavoces del televisor, puede que la imagen del televisor desaparezca durante unos segundos.

## Selección de entrada automática (Energía en el enlace)

Cuando se realizan las siguientes operaciones, el televisor cambia automáticamente el canal de entrada y muestra la acción correspondiente, además, cuando el televisor está apagado, se enciende automáticamente.

– Cuando la reproducción empieza en la unidad

– Cuando se realiza una acción que utiliza la pantalla de visualización

(p.ej. DIRECT NAVIGATOR la pantalla)

- Cuando cambia la entrada del TV al modo del sintonizador de TV, esta unidad cambia automáticamente a “AUX”<sup>1</sup>, “ARC”<sup>1</sup> o “D-IN 1” (DIGITAL IN 1)<sup>1</sup> o “D-IN 2” (DIGITAL IN 2)<sup>2</sup>.
- Esta función no funciona cuando se elige el selector iPod/iPhone. (⇒ 33)



## Función lip-sync automático (para HDAVI Control 3 o superior)

Esta función ajusta automáticamente el retraso entre el audio y el vídeo, permitiéndole disfrutar de un audio suave para la imagen (⇒ 37, "Retraso de Audio").

- Esta función funciona solamente cuando se selecciona "BD/DVD", "SD", "USB", "AUX"<sup>\*1</sup>, "ARC"<sup>\*1</sup>, "D-IN 1" (DIGITAL IN 1)<sup>\*1</sup> o "D-IN 2" (DIGITAL IN 2)<sup>\*2</sup> como la fuente de la unidad.

\*1 "AUX", "ARC" o "D-IN 1" funciona según el ajuste en "Ajuste del enlace de audio con el TV". (⇒ 31)

\*2 "D-IN 2" funciona según el ajuste en "Ajuste del enlace de audio con el decodificador". (⇒ 31)

## Apaga control

Todos los equipos conectados compatibles con "HDAVI Control", inclusive esta unidad, se apagan automáticamente cuando se apaga el televisor.

### Reproducción de música de forma continuada después de haber desenchufado el televisor.

(Cuando la unidad está conectada a un TV Panasonic (VIERA) que admite HDAVI Control 2 o posterior.)

Seleccione "Vídeo" en "Apaga control" (⇒ 38)

## Fácil control sólo con el mando a distancia VIERA

### El TV es compatible sólo con "HDAVI Control 2" o sucesivo

A través del mando a distancia del televisor se pueden reproducir discos mediante el "Panel de Control" y abrir Top Menu o Pop-up Menu, etc.

- Esto funciona únicamente durante los modos de reproducción de "BD/DVD", "SD" o "USB" y reanudación de la reproducción.

## 1 Pulse [SUB MENU].

p.ej. BD-Vídeo

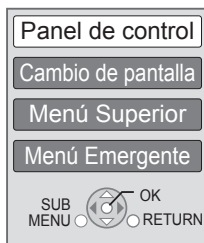

## 2 Seleccione una opción y pulse [OK].

- Es posible que el submenú no aparezca mientras se visualiza el menú inicial para Vídeo BD o Vídeo DVD.



- Los botones que puede usar para esta unidad dependen del televisor. Para más información, consulte el manual de instrucciones del televisor.
- El funcionamiento de esta unidad puede verse interrumpido si se pulsan botones incompatibles en el mando a distancia del televisor.
- Dependiendo del menú, algunas operaciones no se pueden realizar con el mando a distancia del televisor.

# Utilización del iPod/iPhone

## Conexión del iPod/iPhone

### Preparación

- Antes de conectar/desconectar el iPod/iPhone, apague la unidad principal o reduzca al mínimo el volumen de la unidad principal.
- Asegúrese de que la conexión del cable de vídeo se haga para ver fotos/vídeos desde el iPod/iPhone.

### 1 Empuje para abrir para la tapa del iPod/iPhone.

### 2 Conecte bien el iPod/iPhone (no incluido).

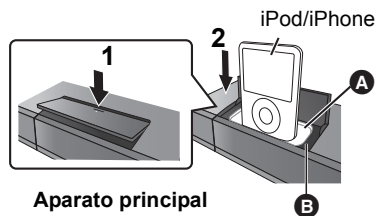

- A** Adaptadores de puerto (no incluido)
  - Coloque el adaptador del puerto hasta que encaje firmemente en el puerto. El adaptador debe estar provisto con su iPod/iPhone para un uso estable. Si necesita un adaptador, consulte a su distribuidor de iPod/iPhone.
- B** Base de iPod/iPhone



### Acerca de la recarga de la batería

- El iPod/iPhone empezará a recargarse independientemente de si esta unidad está encendida o apagada.
- "IPOD \*" se visualizará en la pantalla de la unidad principal durante la carga del iPod/iPhone en el modo de espera de la unidad principal.
- Una vez cargada completamente, no hará falta una recarga adicional.

### iPod/iPhone compatibles (A partir de diciembre de 2009)

- La compatibilidad depende de la versión del software de su iPod/iPhone.

Nombre	Tamaño de la memoria
iPhone 3GS	16 GB, 32 GB
iPhone 3G	8 GB, 16 GB
iPod nano 5ª generación (videocámara)	8 GB, 16 GB
iPod touch 2ª generación	8 GB, 16 GB, 32 GB, 64 GB
iPod classic	120 GB, 160 GB (2009)
iPod nano 4ª generación (vídeo)	8 GB, 16 GB
iPod classic	160 GB (2007)
iPod touch 1ª generación	8 GB, 16 GB, 32 GB
iPod nano 3ª generación (vídeo)	4 GB, 8 GB
iPod classic	80 GB
iPod nano 2ª generación (aluminio)	2 GB, 4 GB, 8 GB
iPod 5ª generación (vídeo)	60 GB, 80 GB
iPod 5ª generación (vídeo)	30 GB
iPod nano 1ª generación	1 GB, 2 GB, 4 GB
iPod 4ª generación (pantalla en color)	40 GB, 60 GB
iPod 4ª generación (pantalla en color)	20 GB, 30 GB
iPod 4ª generación	40 GB
iPod 4ª generación	20 GB
iPod mini	4 GB, 6 GB



## Preparación

- Asegúrese de que se seleccione la fuente "IPOD". Presione [iPod] para seleccionar la fuente.
- **Para ver fotos/vídeos desde el iPod/iPhone**  
Opere el menú iPod/iPhone para realizar el ajuste de salida de foto/vídeo adecuado para su TV.
- Para visualizar la imagen, encienda el TV y seleccione el modo de entrada de vídeo adecuado.

## Disfrutar de música/vídeo

### Para utilizar las características del iPod touch/iPhone

- 1 Pulse el botón Home en iPod touch/iPhone.
- 2 Seleccione las características del iPod touch/iPhone en la pantalla táctil para proceder.

- 1 Pulse [iPod] para seleccionar "IPOD".
- 2 Presione varias veces [STATUS] para seleccionar el menú de vídeo o el menú de música.
- 3 Pulse [▲, ▼] para seleccionar un elemento y pulse [OK].
  - Repita este paso hasta que el título seleccionado comience la reproducción.
  - Pulse [◀, ▶] para visualizar la página anterior o la siguiente.

p.ej. pantalla de reproducción de música

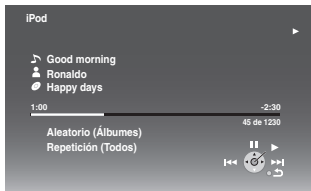

Para salir, presione [TOP MENU/DIRECT NAVIGATOR].

## Disfrute de las fotos

- 1 Pulse [iPod] para seleccionar "IPOD".
- 2 Pulse [STATUS] varias veces para seleccionar el menú "ALL" en la pantalla de la unidad.
- 3 Cambie la entrada del televisor por la entrada del vídeo.
- 4 Reproduzca una presentación de diapositivas en su iPod/iPhone.

La imagen se visualizará en su televisor.

### Puede utilizar el mando a distancia para accionar el menú iPod/iPhone.

El funcionamiento puede variar entre los modelos de iPod/iPhone.

- [▲, ▼]: Para navegar entre los elementos del menú
- [OK]: Para ir al menú siguiente.
- [RETURN]: Para volver al menú anterior.

- 1 Pulse [START].
- 2 Pulse [▲, ▼] para seleccionar "Menú" y luego pulse [OK].
- 3 Pulse [▲, ▼] para seleccionar "Modo de reproducción" y luego pulse [OK].
- 4 Pulse [▲, ▼] para seleccionar un elemento y pulse [OK].

### Aleatorio (Sólo para reproducir música.)

Canciones:

Reproduce todas las canciones del iPod/iPhone en orden aleatorio.

Álbumes:

Reproduce todas las canciones del álbum en orden aleatorio.

### Repetición

Una:

Reproduce una canción/vídeo varias veces.

Todos:

Reproduce todas las canciones/vídeos de los elementos seleccionados (p.ej. Listas repr., Álbumes, etc.) varias veces.

- 5 Pulse [▲, ▼] para seleccionar la configuración y pulse [OK].



- El ajuste del modo de reproducción se mantendrá hasta que se hagan cambios en el mismo iPod/iPhone.
- Esta función no funciona cuando se elige el selector "Todo (iPod display)".

## Controles básicos

(Sólo para reproducir música y vídeo.)

Botones	Funciones
[▶ PLAY]	Reproducción
[■ STOP]	Pausa
[   PAUSE]	
[SKIP ◀◀, SKIP ▶▶]	Salto
(Pulse y mantenga pulsado) [SEARCH ◀◀, SEARCH ▶▶]	Búsqueda



- Están disponibles el efecto de sonido envolvente y el modo de sonido (⇒ 24).

# Gozar de VIERA CAST

Puede tener acceso a una gama de servicios de Internet desde la pantalla principal con VIERA CAST, por ejemplo YouTube, Álbumes web de Picasa. (A partir de diciembre de 2009)

## Preparación

- Conexión de la red (⇒ 18)
- Ajuste de la red (⇒ 20)

### 1 Pulse [VIERA CAST].

Se visualiza un mensaje. Lea las instrucciones cuidadosamente y luego pulse [OK].

### 2 Pulse [▲, ▼, ◀, ▶] para seleccionar el elemento y pulse [OK].

Función de los botones: [▲, ▼, ◀, ▶], [OK], [RETURN], botones de colores, botones numéricos

#### VIERA CAST Pantalla principal;

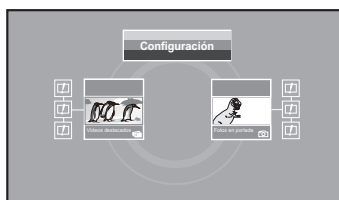

Las imágenes son para fines ilustrativos, el mensaje puede cambiar sin previo aviso.

#### Para regresar a la pantalla principal de VIERA CAST

Pulse [VIERA CAST].

#### Para salir de VIERA CAST

Pulse [EXIT], [START] o [TOP MENU/DIRECT NAVIGATOR].

- Cuando el logotipo del disco Blu-ray se selecciona en la pantalla de inicio, la fuente de reproducción se cambiará y volverá a la fuente seleccionada previamente.



- En los siguientes casos, la configuración es posible si se utiliza el "Ajustes de Contenido de Internet" (⇒ 38)
  - Cuando se restringe el uso de VIERA CAST.
  - Cuando el audio se distorsiona.
  - Cuando se visualiza un horario incorrecto.
- Si se utiliza una conexión de Internet lenta, es posible que el vídeo no se visualice correctamente. Se recomienda un servicio de Internet con una velocidad de al menos 6 Mbps.
- Asegúrese de actualizar el firmware cuando aparezca un aviso de actualización del firmware. Si no se actualiza el firmware, no podrá utilizar la función VIERA CAST. (⇒ 21)
- La pantalla principal de VIERA CAST está sujeta a cambios sin previo aviso.
- Los servicios de VIERA CAST se realizan a través de los respectivos proveedores y el servicio puede interrumpirse provisionalmente o permanentemente sin previo aviso. Por consiguiente, Panasonic no garantiza el contenido o la continuidad de los servicios.
- Puede que no estén disponibles todas las características o los contenidos de los sitios Web del servicio.
- Algunos contenidos podrían ser inapropiados para algunos espectadores.
- Ciertos contenidos podrían estar disponibles únicamente en determinados países o en específicos idiomas.

# Menú de reproducción

### 1 Pulse [BD/SD] para seleccionar "BD/DVD".

### 2 Pulse [DISPLAY].

p.ej. BD-Vídeo

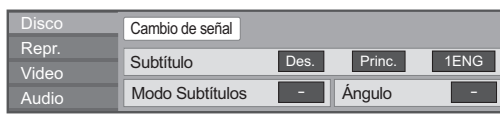

Menús      Elementos      Configuraciones

### 3 Pulse [▲, ▼] para seleccionar el menú y pulse [▶].

### 4 Pulse [▲, ▼, ◀, ▶] para seleccionar el elemento y pulse [▶].

### 5 Pulse [▲, ▼] para seleccionar la configuración.

Algunos elementos pueden cambiarse pulsando [OK].

#### Para salir de la pantalla

Pulse [DISPLAY].

**Dependiendo de la condición de la unidad (en curso de reproducción, parada, etc.) y los contenidos del medio, pueden haber elementos que no se pueden seleccionar ni cambiar.**

Información sobre idioma, atributo de audio y atributo de vídeo: (⇒ 46)

## Disco

### Cambio de señal

#### Video Primario

<b>Video</b>	Aparece el método de grabación de vídeo original.
<b>Pista de audio</b>	Seleccione el tipo de audio o de idioma.

#### Video Secundario

<b>Video</b>	Seleccione la activación/desactivación de las imágenes. Aparece el método de grabación de vídeo original.
<b>Pista de audio</b>	Seleccione la activación/desactivación del audio y el idioma.

#### Video

Aparece el método de grabación de vídeo original.

#### Pista de audio

Muestra o cambia la banda sonora.

#### Subtítulo

Active/Desactive la función de subtítulos y cambie el idioma según el medio.

#### Modo Subtítulos

Seleccione el estilo del subtítulo.

#### Canal de audio

Seleccione el número de canal de audio. (⇒ 25, "Cambio del audio")

#### Ángulo

Seleccione el número del ángulo.

Algunos elementos se pueden cambiar sólo en el menú específico del disco. (⇒ 25)

## Repr.

### Repetir reproducción

(Sólo cuando se visualiza el tiempo transcurrido en la pantalla de la unidad.)

Selecciona los elementos que desean repetirse. Los elementos mostrados pueden ser diferentes, dependiendo del tipo de soporte.



Seleccione "Desactivado" para cancelar.

### Aleatorio

Seleccione si opta por la reproducción aleatoria.

### Reprod. Vent. Información

Muestra lo siguiente:

	Información sobre los atributos de audio/vídeo del disco.
	Estado de configuración de la "Salida Audio Digital" (⇒ 36).
	Información sobre la salida HDMI

Pulse [RETURN] para salir.

## Video

### Imagen

Seleccione el modo de calidad de imagen durante la reproducción.

### Detalle de Claridad

La imagen es definida y detallada.

### Progresiva

Seleccione el método de conversión para la salida progresiva adecuado al tipo de título que está siendo reproducido.

- Si la reproducción del vídeo se interrumpe al seleccionar "Auto", seleccione "Video" según el material que se quiera reproducir.

### 24p

Las películas y otros materiales grabados en un DVD en 24p se reproducen en 24p.

- Sólo cuando haya seleccionado "Activado" en "Salida 24p" (⇒ 37).

## Audio

### Efectos Sonido\*1, \*2

(Discos grabados a 48 kHz o menos)

Esta característica le ofrece un sonido más natural ya que se agregan señales de frecuencia más altas.

<b>Re-master 1</b>	Pop y rock
<b>Re-master 2</b>	Jazz
<b>Re-master 3</b>	Música clásica

### Realce diálogos\*1

El volumen del canal central se eleva para hacer que los diálogos sean más fáciles de escuchar.

### Sonido de Alta Claridad

Si la unidad está conectada al televisor a través de un terminal HDMI AV OUT para la salida de imagen, produce un sonido más claro.

Sólo después de haber seleccionado "Habilitado" en "Sonido de Alta Claridad" (⇒ 37)

\*1 Cuando reproduce audio desde el terminal HDMI AV OUT esta función es eficaz solo si "Dolby D/Dolby D +/Dolby TrueHD" o "DTS/DTS-HD" está configurados a "PCM". (⇒ 36)

\*2 Esta función no surte efecto cuando el tipo de audio es Dolby Pro Logic II.

# Menú de configuración

Modifique las configuraciones de la unidad si es necesario. La configuración permanece intacta aun cuando si conecta la unidad en modo en espera.

- 1 Pulse [START] y pulse [▲, ▼] para seleccionar "Otras funciones" y pulse [OK].
- 2 Pulse [▲, ▼] para seleccionar "CONFIGURACIÓN" y pulse [OK].

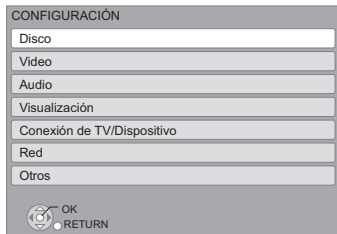

- 3 Pulse [▲, ▼] para seleccionar el menú y pulse [OK].
- 4 Pulse [▲, ▼] para seleccionar el elemento y pulse [OK].  
Si hay algún otro elemento, repita estos pasos.
- 5 Pulse [▲, ▼, ◀, ▶] para seleccionar la opción y pulse [OK].

- Pueden existir diferencias en los métodos de funcionamiento. Si esto ocurre, siga las instrucciones en pantalla para el funcionamiento.

## Acerca de la contraseña.

La contraseña de los siguientes elementos es habitual. No olvide su contraseña.

- "Clasificación de DVD-Video"
- "Clasificación de BD-Video"
- "Bloqueo" (⇒ 38)

## Disco

### Clasificación de DVD-Video

Establecer un nivel de valores para limitar la reproducción de Video-DVD.

- Siga las instrucciones en pantalla. Introduzca una contraseña de 4 cifras con los botones numéricos cuando aparezca la pantalla de la contraseña.

### Clasificación de BD-Video

Establece un límite de edad para la reproducción de vídeo-BD.

- Siga las instrucciones en pantalla. Introduzca una contraseña de 4 cifras con los botones numéricos cuando aparezca la pantalla de la contraseña.

### Idioma de audio

Elija el idioma para el audio.

- Si selecciona "Original", se seleccionará el idioma original de cada disco.
- Introduzca un código (⇒ 46) con los botones numéricos cuando seleccione "Otro \*\*\*\*".

### Idioma subtítulos

Elija el idioma para el subtítulo.

- Si selecciona "Automático" y el idioma seleccionado para "Idioma de audio" no se encuentra disponible, los subtítulos de ese idioma aparecerán automáticamente si se encuentran en ese disco.
- Introduzca un código (⇒ 46) con los botones numéricos cuando seleccione "Otro \*\*\*\*".

### Idioma menús

Elija el idioma para los menús de los discos.

- Introduzca un código (⇒ 46) con los botones numéricos cuando seleccione "Otro \*\*\*\*".

### Acceso a Internet BD-Live (⇒ 26)

Es posible restringir el acceso a Internet cuando se utilizan las funciones de BD-Live.

- Si selecciona "Pasar (Algunos)", se permite el acceso a Internet sólo para los contenidos BD-Live que posean los correspondientes certificados de propiedad.

### Texto de Subtítulo DivX

Seleccione un detalle conveniente según sea el idioma usado para el texto de los subtítulos DivX (⇒ 27).

- Este detalle se visualiza sólo después de reproducir un archivo.

## Video

### Modo de imagen fija

Seleccione el tipo de imagen mostrada cuando hace una pausa en la reproducción.

<b>Automático</b>	Selecciona automáticamente el tipo de imagen mostrada.
<b>Campo</b>	Selecciónelo si se produce inestabilidad de la imagen al seleccionar "Automático".
<b>Cuadro</b>	Selecciónelo si no se pueden visualizar claramente los textos pequeños o modelos finos al seleccionar "Automático".

### Reproducción sin saltos

El segmento de capítulos en las listas de producción se reproduce como una sola unidad.

- Seleccione "Activado", si la imagen se congela por un momento en el segmento de capítulos en las listas de reproducción.

### Control del negro

Seleccione más claro o más oscuro para ajustar el control del nivel de negro según el ajuste deseado para mejorar la imagen.

## Audio

### Compresión de rango dinámico

Puede escuchar con un volumen bajo y al mismo tiempo oír los diálogos con claridad.

(Sólo Dolby Digital, Dolby Digital Plus y Dolby TrueHD)

- "Auto" es eficaz sólo al reproducir Dolby TrueHD.

### Salida Audio Digital

Pulse [OK] para mostrar las siguientes configuraciones.

#### Dolby D/Dolby D +/Dolby TrueHD

##### DTS/DTS-HD

Seleccione la modalidad de salida de audio.

- Seleccione "PCM", cuando el equipo conectado no pueda decodificar el respectivo formato de audio.
- No realizar la configuración adecuada puede provocar ruidos.

#### Audio Sec. para BD-Video

Seleccione si mezclar o no el audio primario y el audio secundario (incluido el sonido de clic del menú). (⇒ 26)

- Si selecciona "Desactivado", la unidad produce sólo el audio primario.

### Entrada de audio digital

Seleccione si recibir el sonido digital como PCM o el formato de sonido original.

Seleccione "Activado" si el sonido se corta de forma intermitente.

## Downmix

Seleccione el sistema downmix para disfrutar de sonido de canales múltiples o de dos canales.

- Seleccione "Codec Envolvente" para disfrutar del sonido envolvente.
- No hay efecto downmix en la señal de audio en bitstream.
- El audio se reproducirá en "Estereo" en los siguientes casos.
  - Reproducción de AVCHD
  - Reproducción del audio secundario (incluido el sonido de clic del menú).

## Re-formato de Audio de 7.1ch

Se expande automáticamente el sonido envolvente con 6.1 canales o menos y se reproduce a 7.1 canales.

- Si selecciona "Desactivado", el sonido se reproduce sobre el número original de canales.  
(Observe que en el caso de audio de 6.1 c, la reproducción será en 5.1 c.)

El formateo del audio es posible en los siguientes casos:

- Cuando haya seleccionado "PCM" en "Salida Audio Digital".
- Cuando el audio sea Dolby Digital, Dolby Digital Plus, Dolby TrueHD o LPCM.

## Sonido de Alta Claridad

Si la unidad está conectada al televisor a través de un terminal HDMI AV OUT para la salida de imagen, produce un sonido más claro.

- Ajuste a "Habilitado" y luego ajuste "Sonido de Alta Claridad" en el menú de reproducción "Act.". (⇒ 35)

## Retraso de Audio

Si no hay sincronización entre el video y el audio, esto se corrige retrasando la salida del audio.

## Altavoz

Consulte la página 39

# Visualización

## Mensajes de estado

Elija si desea que muestre mensajes de estado de forma automática.

## Idioma de mensaje en pantalla

Elija el idioma para estos menús y los mensajes en pantalla.

## Protector de Pantalla

Esta función es para prevenir la integración en la pantalla.

- Cuando este se pone en "Activado":
  - Si no hay funcionamiento durante 5 minutos o más, la pantalla DIRECT NAVIGATOR cambia automáticamente a la pantalla START.
- Mientras se reproduce, pausa, etc., esta función no está disponible.
- Para la música [CD-DA] o MP3, independientemente del ajuste, si no hay funcionamiento por un tiempo, la pantalla DIRECT NAVIGATOR cambia automáticamente a los otros estados.

## Luminosidad del display

Cambia el brillo de la pantalla de la unidad.

- Si selecciona "Automático" la visualización es oscura durante la reproducción y es luminosa fuera de la reproducción.



## Licencia

Aparece información acerca del software empleado por esta unidad.

# Conexión de TV/Dispositivo

## Pantalla de la TV

Ajústelo para que se corresponda con el tipo de televisor conectado. Cuando el equipo se conecta a un televisor de aspecto 4:3 y reproduce una imagen aspecto 16:9:

<b>4:3</b>	Los extremos se eliminan para que la imagen entre en la pantalla. Cuando se reproduce un video BD, el video se emite como "4:3 Letterbox".	
<b>4:3 Letterbox</b>	Aparecen bandas negras en la parte superior e inferior de la imagen.	

Cuando se encuentra conectado a un televisor de pantalla ancha 16:9 y reproduce una imagen aspecto 4:3.

<b>16:9</b>	El video se reproduce como una imagen aspecto 4:3 en el centro de la pantalla.
-------------	--

## Conexión HDMI

Pulse [OK] para mostrar las siguientes configuraciones.

### Resolución HDMI

Los elementos compatibles por los dispositivos conectados aparecen indicados en pantalla como "✳". Cuando se selecciona algún elemento sin "✳" las imágenes puede aparecer distorsionadas.

- Si selecciona "Automático", selecciona automáticamente la resolución de salida que más se adapta al televisor conectado.
- Para gozar del video de alta definición sobreconvertido en 1080p, necesitará conectar la unidad directamente al HDTV compatible 1080p (Televisor de alta definición). Si esta unidad está conectada a un HDTV a través de otro equipo, él también tiene que ser 1080p compatible.

### Salida 24p

Cuando esta unidad se encuentra conectada a un televisor que pueda reproducir una señal de salida 1080/24p que utiliza un cable HDMI, las películas y otros materiales grabados en 24p se reproducen a 24p.

- Cuando se reproduce DVD-Video, ajuste en "Activado" y luego ajuste en "24p" en "Video" (⇒ 35) en "Act."
- Cuando se reproducen imágenes en video BD distintas de 24p, las imágenes se reproducen a 60p.

### Modo de Color HDMI

Esta configuración se realiza para seleccionar la conversión color-espacio de la señal de imagen cuando la unidad está conectada por medio de un cable HDMI.

### Salida de audio HDMI

Esta configuración selecciona si emitir o no audio desde HDMI.

- El audio saldrá de los altavoces del sistema cuando se selecciona "Desactivado".

### VIERA Link

Ajústelo para emplear la función "HDAVI Control" cuando se conecte mediante un cable HDMI que sea compatible con "HDAVI Control".

- Seleccione "Desactivado" si no quiere utilizar el "HDAVI Control".

---

### Salida de Color Profundo

Esta configuración se realiza para elegir si utilizar Salida de Color Profundo cuando un televisor que sea compatible con Deep Color se encuentre encendido.

---

### Banderas de Tipo de Contenido

Según el contenido de reproducción, el TV tendrá una salida ajustando al método óptimo cuando un TV que admite Banderas de Tipo de Contenido está conectado.

---

### Apaga control

Seleccione la configuración de power off link deseada para esta unidad para el funcionamiento VIERA Link (⇒ 32). (Esto funciona dependiendo de la configuración del equipo conectado compatible con VIERA Link "HDMI Control".)

#### Vídeo/Audio:

Si se apaga el televisor, la unidad se apaga automáticamente.

#### Vídeo:

Si se apaga el televisor, la unidad se apaga salvo en las siguientes condiciones:

- Reproducción de audio de CD o MP3
  - modo iPod/iPhone
  - modo radio
  - Modo "AUX", "ARC" o "D-IN 1" (DIGITAL IN 1) (ajuste del TV AUDIO no seleccionado para VIERA Link)
  - Modo "D-IN 2" (DIGITAL IN 2) (ajuste CABLE/SAT AUDIO no seleccionado para VIERA Link)
- 

### Entrada de audio de TV

Seleccione la Entrada de audio de TV con las operaciones de VIERA Link

---

## Red

### Ajuste Fácil de Red (⇒ 20)

#### Ajustes de Red

Realice la configuración de red individualmente. Pulse [OK] para mostrar las siguientes configuraciones.

---

#### Dirección IP/Configuración DNS

Esto permite controlar el estado de la conexión de red y el ajuste de la dirección IP y los ajustes DNS.

Pulse [OK] para mostrar los ajustes siguientes.

- "Config. de Velocidad de Conexión" se habilita sólo cuando la "Auto Detección de Vel. de Conexión" se encuentra "Desactivado".
- 

#### Configuración de Servidor Proxy

Esto permite controlar el estado de conexión con el servidor Proxy y realizar configuraciones.

Pulse [OK] para mostrar los ajustes siguientes.

---

### Ajustes de Contenido de Internet (⇒ 34) (VIERA CAST)

Pulse [OK] para mostrar las siguientes configuraciones.

---

#### Bloqueo

Puede restringirse mediante el uso de VIERA CAST.

- Siga las instrucciones en pantalla. Introduzca una contraseña de 4 cifras con los botones numéricos cuando aparezca la pantalla de la contraseña.

#### Control Auto Ganancia de Audio

El volumen que cambia en función de los contenidos, se ajustará automáticamente al volumen estándar cuando se utiliza VIERA CAST.

- En función de los contenidos, esta función podría no estar disponible.
- Seleccione "Desactivado" si el audio está deformado.

#### Huso h.

Mediante la elección del uso horario, será posible ajustar la hora de la unidad para que coincida con la de su ubicación.

- Algunos contenidos de VIERA CAST requieren la configuración del huso horario. Ajuste el huso horario si es necesario.

#### HL

- Seleccione "Activado" cuando utilice el horario de verano.
- 

### Dirección MAC

Visualiza la dirección MAC de esta unidad.

---

## Otros

### Desconexión retardada

Seleccione cuánto tiempo la unidad tiene que permanecer encendida cuando no se utilice.

---

### Código del control remoto

Cambie el código del mando a distancia si otros productos Panasonic reaccionan a este mando a distancia.

---

### Accionamiento rápido\*

Se incrementa la velocidad de puesta en marcha desde el estado de desconexión.

- La unidad de control interna se activa cuando está ajustada en "Activado" en comparación con cuando el ajuste es "Desactivado" ocurre lo siguiente.

– El consumo de energía con la unidad parada aumentará. (Respecto al consumo de energía ⇒ 48)

\*El ventilador de refrigeración puede girar lentamente para evitar el sobrecalentamiento de las piezas internas.

\*Según el ajuste de conservación de energía activado en el TV, esta función puede tener menos efecto cuando la unidad es arracada por la energía en la función de enlace. (⇒ 31)

---

### BT735 Configuración Inteligente / BT230 Ajuste Fácil (⇒ 19)

Puede ejecutar los ajustes básicos para optimizar su sistema de cine en casa.

---

### Reponer ajuste predefinido

Esto lleva otra vez todos los valores del menú Setup y del menú en pantalla, excepto los de "Código del control remoto", "Idioma de mensaje en pantalla", "Dirección IP/Configuración DNS", "Configuración de Servidor Proxy", "Bloqueo", "Clasificación de DVD-Video" y "Clasificación de BD-Video" a la configuración predeterminada.

---

### Registro DivX (⇒ 27)

Usted necesita este código de registro para comprar y reproducir contenido de DivX Video-on-Demand (VOD).

---

### Información de Sistema

Visualización de la versión de firmware de esta unidad.

---

### Actualización del Firmware (⇒ 21)

Pulse [OK] para mostrar las siguientes configuraciones.

---

#### Verificar Actualización Automática

Cuando este equipo se queda conectado a Internet, cuando se enciende comprobará si existe una versión más reciente del firmware, así, si fuera necesario, podrá actualizarlo.

---

#### Actualizar Ahora

Puede actualizar el firmware manualmente.

---



# Configuración del altavoz

## Tiempo de retraso (ms)

Para obtener unas condiciones de escucha optimales con el sonido de 5.1 canales, todos los altavoces, exceptuando el altavoz de graves, deberían estar situados a la misma distancia de la posición de asiento.

Si la distancia (A) o (B) es menor a (C) (⇒ abajo), encuentre la diferencia en la tabla relevante y ajuste el tiempo de retraso para compensar la diferencia.

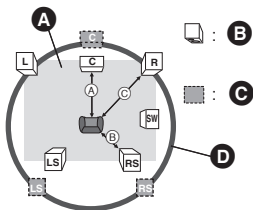

- (A) (B) (C): Distancia de escucha primaria
- (A) Dimensiones aproximadas de la habitación
- (B) Posición real de los altavoces
- (C) Posición ideal de los altavoces
- (D) Círculo de distancia de escucha primaria constante

## 1 Pulse [▲, ▼, ◀, ▶] para marcar la casilla relativa a la distancia (ms) y pulse [OK].

p.ej. ajuste de canal 5.1

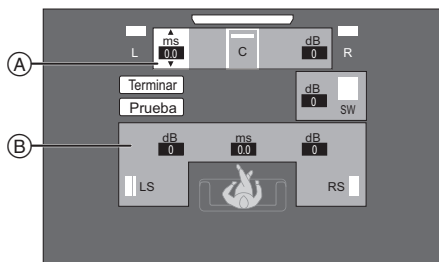

- (A) Central (C)
  - (B) Envoltente izquierdo (LS), Envoltente derecho (RS)
- p.ej. ajuste de canal 7.1

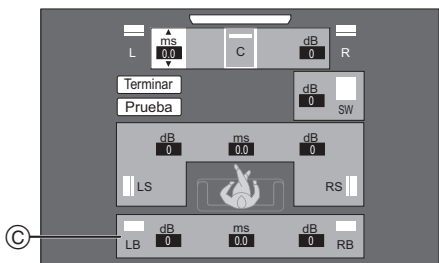

- (C) Envoltente izquierdo (LB), Envoltente derecho (RB)

## 2 Pulse [▲, ▼] para seleccionar la configuración y pulse [OK].

- (A) Altavoz central

Diferencia	Configuración
Aprox. 34 cm	1,0 ms
Aprox. 68 cm	2,0 ms
Aprox. 102 cm	3,0 ms
Aprox. 136 cm	4,0 ms
Aprox. 170 cm	5,0 ms

## (B) Envoltente / Altavoz trasero de sonido envolvente

Diferencia	Configuración
Aprox. 170 cm	5,0 ms
Aprox. 340 cm	10,0 ms
Aprox. 510 cm	15,0 ms

## ■ Al usar el sistema del altavoz de canal de 7.1

- ① Verifique la diferencia de la distancia de los altavoces delanteros y de los altavoces de sonido envolvente traseros de la posición de asiento.
- ② Ajuste el tiempo de retraso de los altavoces traseros de sonido envolvente.

## Ajustar el nivel del altavoz

## Volumen (Balance de los canales) (dB)

(Efectivo en la reproducción del audio de múltiples canales)

### 1 Seleccione "Prueba" y pulse [OK].

Se emite una señal de prueba.

### 2 Cuando oiga la señal de prueba

**Pulse [▲, ▼] para ajustar el volumen de cada altavoz.**

El volumen se puede ajustar entre +6 dB a -6 dB.

- Ajuste todos los niveles de los altavoces en función del volumen del altavoz Delantero (L) y Delantero (R) respectivamente.
- No sale ninguna señal para el altavoz de graves. Para ajustar el volumen de este altavoz, consulte la página 24, "Ajustar el nivel del altavoz durante la reproducción".

### 3 Pulse [OK].

Se detiene la señal de prueba.

p.ej. ajuste de canal 5.1

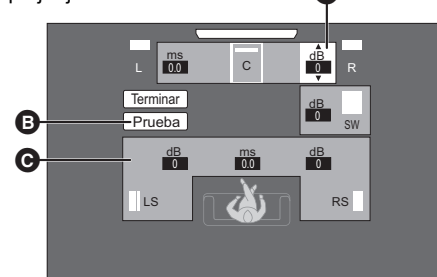

- (A) Central (C)
- (B) Prueba
- (C) Envoltente izquierdo (LS), Envoltente derecho (RS)

Para finalizar el ajuste del altavoz

Pulse [▲, ▼, ◀, ▶] para seleccionar "Terminar" y pulse [OK].

# Instalación de los altavoces

## Instalación en la pared

Puede colgar todos los altavoces (salvo el altavoz de graves) a la pared.

- La pared o la columna en que se colocan los altavoces tienen que ser capaces de aguantar 10 kg por tornillo. Consulte con un contratista de obras calificado cuando coloca los altavoces en una pared. Una instalación no correcta podría causar daños en la pared y en los altavoces.
- No intente colocar estos altavoces en las paredes utilizando métodos distintos de los descritos en este manual.

### 1 Clave un tornillo (no incluido) en la pared.

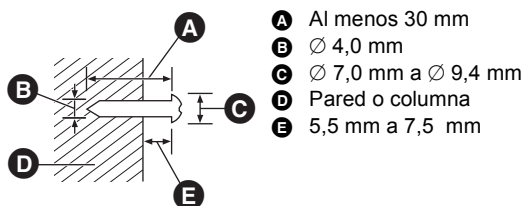

### 2 Encaje bien el altavoz en el(los) tornillo(s) con el(los) orificio(s).

P.ej. <b>BT735</b> Altavoz frontal	
NO	Si
<ul style="list-style-type: none"> <li>• En esta posición, el altavoz se puede caer si se mueve a la izquierda o la derecha.</li> </ul>	<ul style="list-style-type: none"> <li>• Mueva el altavoz de manera que el tornillo esté en esta posición.</li> </ul>

**BT735:** Altavoz frontal y Altavoces de sonido envolvente  
Sujeción en una pared sin la base y el estante.

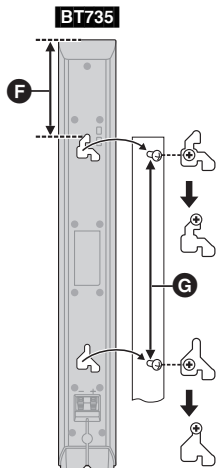

**BT230:**  
Altavoz frontal y  
Altavoces de sonido  
envolvente

- F** 97 mm  
**G** 210 mm a 212 mm  
**H** 26 mm

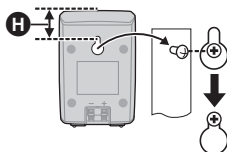

**BT735:** Altavoz central

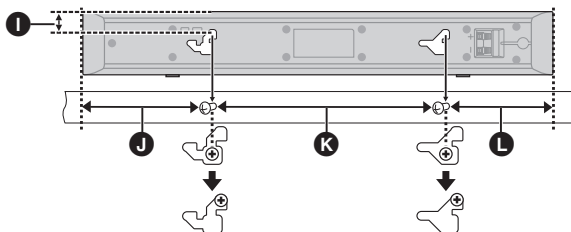

**BT230:** Altavoz central

- I** 18,8 mm  
**J** 117 mm  
**K** 209 mm a 211 mm  
**L** 97 mm  
**M** 17 mm  
**N** 99 mm a 101 mm

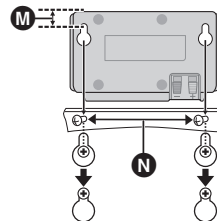

### ■ Para evitar que se caiga el altavoz

**BT735:** Altavoz frontal, Altavoz central,  
Altavoces de sonido envolvente

p.ej. **BT735:** Altavoz frontal

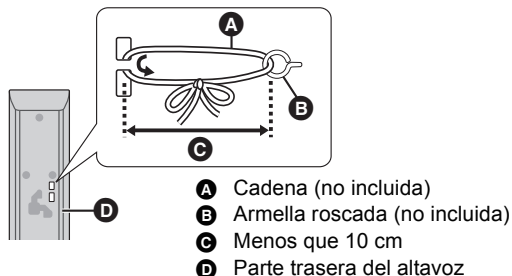

- Consulte a un contratista de construcción calificado para evitar el daño a las paredes o a los altavoces.
- Use una cadena de menos de  $\varnothing$  2,0 mm, que pueda admitir más de 10 kg.



# Guía para la detección y la solución de problemas

Antes de solicitar un servicio, lleve a cabo los siguientes pasos.

## ¿Tiene instalada la versión actualizada del firmware?

Se pueden lanzar al mercado actualizaciones del firmware para corregir irregularidades que se descubren en el funcionamiento con ciertas películas. (⇒ 21)

Realice las siguientes verificaciones. Si el problema no se resuelve, consulte a nuestro distribuidor y solicite instrucciones.

Lo siguiente no indica un problema con esta unidad:

- Sonidos rotatorios regulares del disco.
- Trastornos en la imagen durante operaciones de búsqueda.

## La unidad no responde al mando a distancia ni a los botones del panel frontal.

Mantenga pulsado [POWER ⏻/I] en la unidad principal durante 5 segundos.

—Si todavía no puede apagar la unidad, desconecte el cable de alimentación, espere un minuto, y luego vuelva a conectar el cable de alimentación.

## No se puede expulsar el disco.

La unidad puede tener un problema.

Mientras la unidad esté apagada, pulse y mantenga pulsado [SKIP ▶▶] en el mando a distancia al mismo tiempo y [▲ OPEN/CLOSE] en la unidad durante más de 5 segundos.

## Operaciones generales

Para volver a los ajustes de fábrica.

- Seleccione "Si" en "Reponer ajuste predefinido" en el menú Setup. (⇒ 38)

Para volver a los ajustes de fábrica.

- Reinicie la unidad de la forma siguiente: Mientras la unidad se encuentra apagada, pulse y mantenga presionado [+ VOLUME], [▲ OPEN/CLOSE] y [POWER ⏻/I] en el aparato principal al mismo tiempo durante más de 5 segundos.

El mando a distancia no funciona correctamente.

- El mando a distancia y la unidad principal emplean códigos diferentes. Cambie el código del mando a distancia. (⇒ 22)
- Podría hacer falta configurar de nuevo el código del mando a distancia después de cambiar sus baterías. (⇒ 22)

No se puede reproducir el disco.

- El disco está sucio. (⇒ 7)
- Verifique el código de región.

Las imágenes fijas (JPEG) no se reproducen normalmente.

- Las imágenes que se editaron en el ordenador, como el JPEG progresivo, etc. pueden no reproducirse.

El modo del sintonizador de TV no se visualiza cuando el TV está encendido.

- Este fenómeno puede ocurrir según el ajuste del TV cuando "Accionamiento rápido" está ajustado en "Activado".
- Según el TV, este fenómeno se puede evitar volviendo a conectar el cable HDMI a un terminal de entrada diferente HDMI o cambiando el ajuste de la conexión automática de HDMI.

No se puede leer el contenido del dispositivo USB.

- Los dispositivos USB conectados usando un cable de prolongación USB o un hub USB no pueden ser reconocidos por esta unidad.
- Si se inserta durante la reproducción, es posible que el dispositivo USB no sea reconocido por esta unidad.

Ha olvidado su contraseña para la calificación.

Quiere cancelar el nivel de calificación.

Mientras la bandeja del disco está vacía y se selecciona "BD/DVD" como fuente, mantenga presionado [SKIP ◀◀] en el mando a distancia y al mismo tiempo [▶] (Reproducir) en el aparato durante más de 5 segundos. El nivel de clasificación vuelve al ajuste de fábrica.

## Alimentación

Sin alimentación.

- Enchufe un cable de alimentación de CA a una toma de corriente doméstica en condiciones de seguridad. (⇒ 18)

La unidad cambia a modo en espera.

- Esta es una característica del ahorro de energía. Si se desea se puede cambiar utilizando "Desconexión retardada" en el menú de configuración. (⇒ 38)
- Cuando el tiempo de la función de autoapagado haya transcurrido, la unidad se apagará. (⇒ 8)
- Uno de los dispositivos de seguridad de la unidad se encuentra activado. Pulse [POWER ⏻/I] en la unidad para encenderla.

La unidad se apaga cuando se activa la entrada para el televisor.

- Este es un fenómeno normal cuando se usa VIERA Link (HDAVI Control 4 o sucesivo). Para obtener más información lea las instrucciones de funcionamiento del televisor.

## Pantallas

La visualización es débil.

- Ajuste "Luminosidad del display" en el menú en Configuración. (⇒ 37)

## Pantalla del televisor y vídeo

Las imágenes procedentes de esta unidad no aparecen en el televisor.

La imagen aparece distorsionada.

Se produce inestabilidad de la imagen.

- Se selecciona una resolución incorrecta en "Resolución HDMI". Reajuste esta función de la siguiente manera: Mientras la bandeja del disco está vacía y se selecciona "BD/DVD" como una fuente, mantenga presionado [▶] (Reproducir) y [■] (Detener) al mismo tiempo en el aparato principal durante más de 5 segundos para cancelar el ajuste.
- Cuando los sistemas de audio Dolby Digital Plus, Dolby TrueHD, y DTS-HD no se reproducen en formato Bitstream, seleccione "Sí" en "Reponer ajuste predefinido" y realice la configuración correspondiente. (⇒ 38)

El vídeo no se emite.

- Ajuste "Sonido de Alta Claridad" en el menú de reproducción en "Des." para utilizar el terminal VIDEO OUT. (⇒ 35)

El vídeo no se emite en alta definición.

- Confirme que "Resolución HDMI" en el menú de configuración esté ajustado correctamente. (⇒ 37)

Sin subtítulos.

- Cuando está activada la salida progresiva, no se pueden visualizar los títulos cerrados.

Los subtítulos se superponen sobre los subtítulos ocultos grabados en el disco.

- Apague los subtítulos o apague el ajuste de título cerrado en el televisor. (⇒ 34)

**Una banda negra se visualiza alrededor de los extremos de la pantalla.**

**El tamaño de la pantalla no es el correcto.**

- Verifique que "Pantalla de la TV" esté ajustado correctamente. (⇒ 37)
- Utilice el televisor para ajustar el aspecto de la pantalla. (También puede realizar el ajuste en "Cambio de pantalla" (⇒ 26) que se encuentra en la unidad.)

**Después de elegir "Cine para casa" en el "Salida altavoz" con el mando a distancia del televisor, la selección de entrada del televisor también cambia.**

- Desconecte el cable HDMI del televisor y vuelva a conectarlo a otro terminal HDMI IN.

## Sonido

**No hay sonido.**

**Volumen bajo.**

**Sonido distorsionado.**

**No se puede escuchar el tipo de audio que se desea.**

- Compruebe las conexiones de los altavoces y otros equipos. (⇒ 12–13, 15–18)
- Asegúrese de que los ajustes de sus altavoces sean correctos. (⇒ 39)
- Para emitir audio desde un dispositivo conectado con un cable HDMI, sitúe "Salida de audio HDMI" en "Activado" en el menú de Configuración. (⇒ 37)
- Cuando "Audio Sec. para BD-Vídeo" se ajusta en "Activado", Dolby TrueHD, Dolby Digital Plus, DTS-HD Master Audio y DTS-HD High Resolution Audio tienen salida como Dolby Digital o DTS Digital Surround.
- Re-master no funciona si la señal de flujo de datos sale desde el terminal HDMI AV OUT. (⇒ 35)
- Dependiendo del equipo que esté conectado, el sonido puede aparecer distorsionado si esta unidad está conectada con un cable HDMI.
- El audio de canales múltiples procedente de un dispositivo conectado al televisor no sale en el formato de canales múltiples original.
  - Si el dispositivo tiene un terminal para la salida de audio óptica, conecte el dispositivo al terminal "OPTICAL 2" de la unidad. (⇒ 17, 30)

**No hay ningún sonido envolvente.**

- Pulse [SURROUND] para seleccionar un efecto de sonido envolvente. (⇒ 24)
- (Al usar el sistema del altavoz de canal de 7.1)  
El audio no está disponible desde los altavoces traseros de sonido envolvente incluso si se enciende Dolby Pro Logic II.

**No se puede cambiar el audio.**

- Cuando el audio sale desde el terminal HDMI AV OUT, ajuste "Dolby D/Dolby D +/Dolby TrueHD" o "DTS/DTS-HD" en "PCM". (⇒ 36)

**No sale ningún sonido del TV**

- Pulse [EXT-IN] para seleccionar la fuente correspondiente. (⇒ 23)
- La función ARC (Canal de retorno de audio) no está disponible. En su lugar, use un cable de audio digital o un cable de audio para tener el sonido del TV. (⇒ 16, 17)
- Si el TV no es compatible con ARC y sólo se usa la conexión HDMI, se necesita una conexión de audio adicional (⇒ 16, 17).

## Funcionamiento del iPod/iPhone

**No funciona ni se puede cargar.**

- Compruebe si el iPod/iPhone está conectado bien. (⇒ 32)
- La batería del iPod/iPhone está agotada. Cargue el iPod/iPhone, y luego vuelva a utilizarlo.

**No se visualizan los vídeos/fotos del iPod/iPhone en el televisor.**

- Asegúrese de que el televisor esté conectado al terminal VIDEO OUT de esta unidad. (⇒ 16)
- Utilice el menú del iPod/iPhone para llevar a cabo la configuración de salida de vídeo/foto adecuada para su TV. (Remítase al manual de uso de su iPod/iPhone.)

**Sin querer, el canal de entrada del TV cambia a la entrada HDMI.**

- Cuando la unidad principal está conectada con un televisor compatible con "HDAVI Control" y se selecciona VIDEO IN para la reproducción de vídeos o de fotos del iPod/iPhone, la entrada del TV cambiará automáticamente al canal de la entrada HDMI cuando se pulsa [START].
  - Vuelva a seleccionar el canal de entrada VIDEO IN del TV.

## Radio

**Se oye un sonido distorsionado o un ruido.**

- Ajuste la posición de la antena.
- Utilice una antena exterior. (⇒ 15)

**Se oye un latido.**

- Intente mantener una cierta distancia entre la antena y el TV.

## Red

**No se conecte a la red.**

- Verifique la conexión a la red y la configuración. (⇒ 18, 38)
- Consulte las instrucciones de funcionamiento de cada dispositivo y conecte como corresponde.

## Otras dificultades con la reproducción

**No se reproduce Vídeo BD o Vídeo DVD.**

- Asegúrese que el disco presenta el código de región de vídeo BD correcto o el número de región de vídeo DVD correcto, y no presenta defectos. (⇒ 11)
- Ha establecido un nivel de clasificación para limitar la reproducción de vídeo BD y vídeo DVD. Cambie esta configuración. (⇒ 36)
- Algunos BD-Vídeo sólo se pueden reproducir con HDMI.

**No puedo reproducir BD-Live.**

- La tarjeta SD está protegida frente a la escritura. (⇒ 11)
- Verifique que la unidad esté conectada a la banda ancha de Internet. (⇒ 18)
- Verifique la configuración "Acceso a Internet BD-Live". (⇒ 36)
- Verifique que la tarjeta SD se encuentre insertada en la ranura. (⇒ 22)

**No se pueden seleccionar bandas sonoras o subtítulos alternativos.**

- Los idiomas no están grabados en el disco.
- Podría no ser posible usar los menús de reproducción para cambiar la pista de sonido y los subtítulos en algunos discos. Use los menús del disco para hacer cambios. (⇒ 25)

**No se puede cambiar el ángulo.**

- Los ángulos sólo se pueden modificar durante escenas en las que hay grabados diferentes ángulos.

# Mensajes

Los siguientes mensajes o números de servicio aparecen en el televisor o en la pantalla de la unidad cuando algo anormal se detecta durante el arranque o uso.

## En el televisor

### No se puede reproducir.

- Ha insertado un disco no compatible (Discos grabados en vídeos PAL, etc.).

### Imposible reproducir en esta unidad.

- Ha intentado reproducir una imagen no compatible.

### No hay disco insertado.

- El disco puede estar boca abajo.

### ⊘ Esta operación no está disponible.

- La unidad no soporta algunas operaciones. Por ejemplo:
  - Vídeos BD: Durante la reproducción, no es posible el movimiento inverso a cámara lenta o el desplazamiento inverso de fotograma a fotograma.

### La dirección IP no está configurada.

- "Dirección IP" en "Dirección IP/Configuración DNS" es "----, ----, ----, ----". Ajuste "Dirección IP", "Máscara de Subred", y "Puerta de enlace por defecto". (S si fuera necesario, seleccione la adquisición de dirección automática.)

### Ningún vídeo

- Según el iPod/iPhone conectado, el menú de vídeo puede no estar disponible en el TV. Seleccione "ALL" en la pantalla de la unidad y opere la reproducción del vídeo desde el menú de su iPod/iPhone. (⇒ 33)

## En la pantalla de la unidad

### F99

- La unidad no funciona adecuadamente. Pulse [POWER ⏻/⏻] en la unidad para cambiar la unidad a modo en espera durante 3 segundos. Ahora, vuelva a pulsar [POWER ⏻/⏻] en la unidad para encenderla.

### U59

- La unidad está caliente.  
La unidad cambia a la función modo de espera por razones de seguridad. Espere aproximadamente 30 minutos hasta que desaparezca el mensaje.  
Seleccione un lugar con buena ventilación para instalar la unidad. No obstruya las aberturas de ventilación que se encuentran en la parte trasera y en los costados de la unidad.

### U72

### U73

- La conexión HDMI no funciona normalmente.
  - Apague la unidad y el televisor.
  - Desconecte el cable HDMI entre el reproductor y el televisor.

### HDMI ONLY

- Algunos BD-Vídeo sólo se pueden reproducir con HDMI.

### NET

- Se visualiza cuando VIERA CAST arranca.

### No PLAY

- Existe una restricción de visionado en un vídeo BD o vídeo DVD. (⇒ 36)

### No READ

- El disco está sucio o rayado. La unidad no puede reproducirlo.

### PLEASE WAIT

- La unidad está llevando a cabo el proceso interno. Esto no es un funcionamiento defectuoso. No puede hacer funcionar la unidad mientras está visualizado "PLEASE WAIT".

### REMOVE

- El dispositivo USB gasta demasiada energía. Desconecte el dispositivo USB.

### SET □

("□" sustituye a un número.)

- El mando a distancia y la unidad principal emplean códigos diferentes. Cambie el código del mando a distancia. (⇒ 22)

### H□□ o F□□

("□" sustituye a un número.)

- Compruebe y rectifique las conexiones de los cables de los altavoces.
- Hay algo poco habitual.
- Compruebe la unidad empleando la guía de problemas. En caso de que el número de servicio no desapareciera, haga lo siguiente.

① Desconecte el enchufe desde la toma de corriente, espere algunos segundos y luego vuelva a conectarlo.

② Pulse [POWER ⏻/⏻] para conectar la corriente.

En caso de que el número de servicio no desaparezca después de hacer lo siguiente, solicite una reparación del distribuidor. Informe al distribuidor del número de servicio cuando solicite la reparación.

### UPD□/□

("□" sustituye a un número.)

- El firmware se está actualizando.  
No apague la unidad.

### IPOD OVER CURRENT ERROR

- El iPod/iPhone está gastando demasiada corriente. Extraiga el iPod/iPhone, apague y vuelva a encender la unidad.

### START

- El sistema está siendo reiniciado durante la actualización del firmware.  
No apague la unidad.

### FINISH

- La actualización del firmware ha sido completada.

### NOT CONDITIONAL

- No se puede realizar la operación solicitada.

# Acerca de los archivos MP3/JPEG/DivX/ AVCHD/MPEG2

## MP3

<b>Formato de fichero</b>	<b>MP3</b>
<b>Extensión</b>	Los archivos deben presentar la extensión “.mp3” o “.MP3”.
<b>Grado de compresión</b>	32 kbps a 320 kbps
<b>Frecuencia de muestreo</b>	44,1 kHz/48 kHz
<b>Referencia</b>	Etiquetas ID3: versión 1, 2.2, 2.3, 2.4 (Sólo los títulos y los nombres de los artistas).

## JPEG

<b>Formato de fichero</b>	<b>JPEG</b>
<b>Extensión</b>	Los archivos deben presentar la extensión “.jpg” o “.JPG”.
<b>Resolución de imagen</b>	entre 34×34 y 8192×8192 píxeles (la sub muestra es de 4:2:2 o 4:2:0)
<b>Referencia</b>	Es compatible con JPEG que cumple con la norma DCF*. <ul style="list-style-type: none"><li>• No se soportan MOTION JPEG y Progressive JPEG.</li></ul>

- \* Design rule for Camera File system: norma unificada establecida por Japan Electronics and Information Technology Industries Association (JEITA).
- Los discos DVD-RAM deben cumplir con UDF 2.0.
  - Los discos BD-RE deben cumplir con UDF 2.5.

## DivX

<b>Formato de fichero</b>	<b>DivX</b>
<b>Extensión</b>	Los archivos deben presentar la extensión “.DIVX”, “.divx”, “.AVI” o “.avi”.
<b>Resolución de imagen</b>	Hasta 1920×1080 píxeles.
<b>Referencia</b>	<ul style="list-style-type: none"><li>• Certificado por DivX para reproducir el formato de vídeo DivX hasta 1080p HD, incluido el contenido Premium. <b>Vídeo</b><ul style="list-style-type: none"><li>– Número de haces: Hasta 1</li><li>– Codec: DIV3, DIV4, DIVX, DX50, DIV6</li><li>– FPS (Encuadre por segundo): hasta 60 fps</li></ul><b>Audio</b><ul style="list-style-type: none"><li>– Número de haces: Hasta 8</li><li>– Formato: MP3, MPEG, Dolby Digital</li><li>– Multicanal: Es posible Dolby Digital. Multi MPEG es una conversión de 2 canales.</li></ul></li><li>• No es compatible con GMC (Global Motion Compensation).</li></ul>

## Archivo de texto de subtítulos de DivX

<b>Formato de fichero</b>	<b>Archivo de texto de subtítulos de DivX</b>
<b>Formato de fichero</b>	MicroDVD, SubRip, o TMLPlayer
<b>Extensión</b>	Los archivos deben presentar la extensión “.SRT”, “.srt”, “.SUB”, “.sub”, “.TXT” o “.txt”.
<b>Referencia</b>	<ul style="list-style-type: none"><li>• El fichero de vídeo DivX y el fichero de subtítulos texto deben encontrarse en la misma carpeta, y deben tener el mismo nombre de fichero, excepto la extensión.</li><li>• Según los métodos que se utilicen para crear la carpeta o según el estado de grabación, se podrán visualizar sólo partes de los subtítulos o puede que no se visualice ningún subtítulo.</li></ul>

## AVCHD

<b>Formato de fichero</b>	<b>El formato AVCHD (V1.0) utilizado en cámara de vídeo de alta definición</b> (Panasonic u otras marcas)
<b>Códec</b>	MPEG-4 AVC/H.264
	<ul style="list-style-type: none"><li>• Los discos deben cumplir con UDF 2.5.</li></ul>

## MPEG2

<b>Formato de fichero</b>	<b>El formato de vídeo SD* utiliza cámara de vídeo de alta definición</b> (Panasonic u otras marcas)
<b>Códec</b>	MPEG2
	* SD-Video Entertainment Video Profile



- Según los estados de grabación y las estructuras de las carpetas, es posible que la reproducción no siga el orden numerado en las carpetas o que la reproducción no pueda ser posible.
- CD-R, CD-RW: nivel 1 o 2 ISO9660 (excepto para los formatos ampliados), Joliet. Esta unidad es compatible con la sesión múltiple. Esta unidad no es compatible con el paquete de escritura.
- DVD-R, DVD-R DL (excepto para AVCHD): nivel 1 o 2 ISO9660 (excepto para los formatos ampliados), Joliet, puente UDF (UDF 1.02/ISO9660). Esta unidad no es compatible con la sesión múltiple. Esta unidad no es compatible con el paquete de escritura.

- Los discos DVD-R y DVD-R DL deben cumplir con UDF 1.02 sin la norma ISO9660 y UDF 1.5 con la norma ISO9660.
- Los discos BD-R deben cumplir con UDF 2.5.

# Estructura de carpetas que se puede reproducir en esta unidad

En esta unidad puede reproducir archivos por estructura de carpetas como se indica a continuación. Sin embargo, según el método de escritura de los datos (software de escritura), la reproducción podría no seguir el orden en que ha numerado las carpetas.

 : carpeta que puede visualizarse con esta unidad

\*\*\*: números

XXX: letras

\*1 \*\*\*: de 001 a 999

\*2 \*\*\*: de 100 a 999

XXXX: 5 cifras

\*3 \*\*\*: de 0001 a 9999

XXXX: 4 cifras

### Estructura de carpetas de imágenes fijas (JPEG)

Raíz

- P0000001.jpg
- P0000002.jpg
- Carpeta A
  - P0000003.jpg
  - P0000004.jpg
  - P0000005.jpg
  - Carpeta B
    - P0000006.jpg
    - P0000007.jpg
    - P0000008.jpg
    - P0000009.jpg
    - Carpeta C
      - P0000010.jpg
      - P0000011.jpg
      - P0000012.jpg

p.ej.      **en DVD-R<sup>\*4</sup>/DVD-R DL<sup>\*4</sup>/CD-R<sup>\*5</sup>/CD-RW<sup>\*5</sup>**

Los archivos dentro de una carpeta se visualizan en el orden en que fueron actualizados o tomados.

---

Raíz

- P0000001.jpg
- P0000002.jpg
- JPEG
  - DCIM\*\*\*<sup>\*1</sup>
    - \*\*\*\*\*<sup>\*2</sup>
    - XXXX\*\*\*.jpg<sup>\*3</sup>
  - DCIM
    - \*\*\*\*\*<sup>\*2</sup>
    - XXXX\*\*\*.jpg<sup>\*3</sup>

p.ej.      **en BD-RE<sup>\*6</sup>/DVD-RAM<sup>\*4</sup>**

No se visualiza la estructura de carpetas.

---

Raíz

- P0000001.jpg
- P0000002.jpg
- DCIM
  - \*\*\*\*\*<sup>\*2</sup>
  - XXXX\*\*\*.jpg<sup>\*3</sup>
  - Carpeta A
    - P0000003.jpg
    - P0000004.jpg

p.ej.      **en tarjeta SD<sup>\*4</sup>/dispositivo USB<sup>\*4</sup>**

Muestra los archivos JPEG de todas las carpetas. No se visualiza la estructura de carpetas.

### Estructura de carpetas MP3

Raíz

- 001XXXX.mp3
- 002XXXX.mp3
- Carpeta A
  - 003XXXX.mp3
  - 004XXXX.mp3
  - 005XXXX.mp3
  - Carpeta B
    - 006XXXX.mp3
    - 007XXXX.mp3
    - 008XXXX.mp3
    - 009XXXX.mp3
    - Carpeta C
      - 010XXXX.mp3
      - 011XXXX.mp3
      - 012XXXX.mp3

p.ej.      **en DVD-R/DVD-R DL/CD-R/CD-RW/ dispositivo USB**

Prefije los nombres de los archivos con números de 3 cifras en el orden en que quiere reproducirlos.

---

Raíz

- P0000001.divx
- P0000002.divx
- Carpeta A
  - P0000003.divx
  - P0000004.divx
  - P0000005.divx
  - Carpeta B
    - P0000006.divx
    - P0000007.divx
    - P0000008.divx
    - P0000009.divx
    - Carpeta C
      - P0000010.divx
      - P0000011.divx
      - P0000012.divx

p.ej.      **en BD-R<sup>\*7</sup>/DVD-R<sup>\*7</sup>/DVD-R DL<sup>\*7</sup>/CD-R<sup>\*7</sup>/CD-RW<sup>\*7</sup>/dispositivo USB<sup>\*7</sup>**

Los archivos dentro de una carpeta se visualizan en el orden en que fueron actualizados o tomados.

- \*4 El número total máximo combinado de contenidos y carpetas reconocibles de imágenes: 3000 contenidos de imágenes y 300 carpetas.
- \*5 El número máximo combinado de contenido de imágenes que se pueden reconocer y carpetas: 999 contenidos de imágenes y 99 carpetas.
- \*6 El número total máximo combinado de contenidos y carpetas reconocibles de imágenes: 9999 contenidos de imágenes y 300 carpetas.
- \*7 El número máximo combinado total de contenido de ficheros reconocible y carpetas: contenido de 200 ficheros y 300 carpetas.

# Información complementaria

## ■ Visualización de la lista de idiomas

Display	Idioma	Display	Idioma	Display	Idioma
ENG	Inglés	JPN	Japonés	ARA	Árabe
FRA	Francés	CHI	Chino	HIN	Hindi
DEU	Alemán	KOR	Coreano	PER	Persa
ITA	Italiano	MAL	Malayo	IND	Indonesio
ESP	Español	VIE	Vietnamita	MRI	Maorí
NLD	Holandés	THA	Tailandés	BUL	Búlgaro
SVE	Sueco	POL	Polaco	RUM	Rumano
NOR	Noruego	CES	Checo	GRE	Griego
DAN	Danés	SLK	Eslovaco	TUR	Turcomano
POR	Portugués	HUN	Húngaro	*	Otros
RUS	Ruso	FIN	Finlandés		

## ■ Atributos de vídeo

Display	Significado
MPEG-2/MPEG-4 AVC/VC-1	Método de grabación de vídeo
480/576/720/1080	Formato de vídeo
24p/50i/60i/50p/60p	Tasa de fotogramas del vídeo
YCbCr4:2:2/YCbCr4:4:4/RGB	Espacio de color
bps (bits por segundo)	Velocidad de transferencia de bits

## ■ Atributos de audio

Display	Significado
LPCM/ <input checked="" type="checkbox"/> Digital/ <input checked="" type="checkbox"/> Digital +/ <input checked="" type="checkbox"/> TrueHD/DTS/DTS 96/DTS-HD HI RES/DTS-HD MSTR/MPEG	Tipo de señal
ch (canal)	Número de canales
k (kHz)	Frecuencia de muestreo
b (bit)	Número de bits
bps (bits por segundo)	Velocidad de transferencia de bits

## ■ Lista de códigos de idiomas

Idioma	Código	Idioma	Código	Idioma	Código
Abkhazio:	6566	Griego:	6976	Portugués:	8084
Afar:	6565	Groenlandés:	7576	Punjabi:	8065
Afrikaans:	6570	Guaraní:	7178	Quechua:	8185
Albanés:	8381	Gujarati:	7185	Romance:	8277
Alemán:	6869	Hausa:	7265	Rumano:	8279
Amharico:	6577	Hebreo:	7387	Ruso:	8285
Árabe:	6582	Hindi:	7273	Samoano:	8377
Armenio:	7289	Holandés:	7876	Sánscrito:	8365
Asamés:	6583	Húngaro:	7285	Serbio:	8382
Aymara:	6589	Indonesio:	7378	Serbocroata:	8372
Azerbaiyano:	6590	Inglés:	6978	Shona:	8378
Bashkirio:	6665	Interlingua:	7365	Sindhi:	8368
Bengali:	6678	Irlandés:	7165	Singalés:	8373
Bielorruso:	6669	Islandés:	7383	Somali:	8379
Bihari:	6672	Italiano:	7384	Suajili:	8387
Birmanio:	7789	Japonés:	7465	Sudanés:	8385
Bretón:	6682	Javanés:	7487	Sueco:	8386
Búlgaro:	6671	Kannada:	7578	Tagalo:	8476
Butanés:	6890	Kazajstano:	7575	Tailandés:	8472
Cachemiro:	7583	Kirguiz:	7589	Tamil:	8465
Camboyano:	7577	Kurdo:	7585	Tártaro:	8484
Catalán:	6765	Laosiano:	7679	Tayiko:	8471
Checo:	6783	Latín:	7665	Telugu:	8469
Chino:	9072	Letón:	7686	Tibetano:	6679
Coreano:	7579	Lingala:	7678	Tigrinia:	8473
Corso:	6779	Lituano:	7684	Tonga:	8479
Croata:	7282	Macedonio:	7775	Turcomano:	8482
Danés:	6865	Malagasio:	7771	Turkmenio:	8475
Esllovaco:	8375	Malayalam:	7776	Twi:	8487
Eslveno:	8376	Malayo:	7783	Ucraniano:	8575
Español:	6983	Maltés:	7784	Urdu:	8582
Esperanto:	6979	Maorí:	7773	Uzbeko:	8590
Estonio:	6984	Marathí:	7782	Vasco:	6985
Faroés:	7079	Moldavo:	7779	Vietnamita:	8673
Finés:	7073	Mongol:	7778	Volapük:	8679
Fiyano:	7074	Naurano:	7865	Wolof:	8779
Francés:	7082	Nepalí:	7869	Xhosa:	8872
Frisón:	7089	Noruego:	7879	Yidish:	7473
Gaélico:	7168	Oriya:	7982	Yoruba:	8979
Galés:	6789	Pashto:	8083	Zulú:	9085
Gallego:	7176	Persa:	7065		
Georgiano:	7565	Polaco:	8076		



# Glosario

## AVCHD

AVCHD es un nuevo formato (estándar) para cámaras de vídeo de alta definición que se pueden emplear para grabar y reproducir imágenes HD de alta resolución.

## BD-J

Algunos discos de vídeo BD contienen aplicaciones de Java, y estas aplicaciones se denominan BD-J. Puede disfrutar de varias propiedades interactivas además de reproducir vídeos normales.

## Flujo de bits (bitstream)

Se trata de la forma digital de los datos de audio multicanal (p.ej. canal 5.1) antes de que decodifique en varios canales.

## Deep Color

Esta unidad opera tecnología HDMI (Deep Color) que puede reproducir mayor gradación del color (4096 pasos) cuando se conecta a un TV compatible.

Puede gozar excepcionalmente de colores ricos parecidos al natural con gradación suave y detallada y mínima aplicación de bandas de color.

[Se reproducirá una más baja gradación de color (256 grados), sin color intenso, si conecta a un televisor que no soporta el color intenso.

La unidad se ajustará automáticamente a la salida apropiada para adaptarse al televisor conectado].

## Dolby Digital

Se trata de un método de codificación de las señales digitales desarrollados por Dolby Laboratories. Aparte del audio estéreo (2 canales), esta señales pueden asimismo ser audio multicanal.

## Dolby Digital Plus

El audio multicanal y la mayor calidad de audio son posibles usando Dolby Digital Plus. BD-Vídeo es compatible con una salida de 7.1 canales.

## Dolby Pro Logic II

Dolby Pro Logic II le permite reproducir las fuentes estéreo en el canal 5.1.

## Dolby TrueHD

Dolby TrueHD se trata de un formato de audio de muy alta calidad que reproduce un master de audio estándar. BD-Vídeo es compatible con una salida de 7.1 canales.

## Entremezcla

Se trata del proceso de mezclar audio multicanal que se encuentre en algunos discos en menos canales.

## DTS (Digital Theater Systems)

Este sistema envolvente se emplea en muchos teatros de películas. Existe una buena separación entre los canales, por lo que son posibles efectos de sonido realistas.

## DTS-HD

DTS-HD es un formato de audio sofisticado de alta calidad usado en cine. El equipo anterior compatible con DTS Digital Surround puede reproducir DTS-HD como audio DTS Digital Surround. BD-Vídeo es compatible con una salida de 7.1 canales.

## DTS-HD High Resolution Audio

Este es un formato de señal conseguido mejorando los formatos DTS, DTS-ES y DTS 96/24 anteriores. Es compatible con la frecuencia de muestreo 96 kHz/48 kHz. BD-Vídeo es compatible con una salida de 7.1 canales.

## DTS-HD Master Audio | Essential

Este es un formato de audio sin pérdida compatible con 96 kHz/7.1 c y 192 kHz/2 c o menos. Además, la reproducción fiel del audio maestro se activa usando tecnología de codificación de audio sin pérdida. BD-Vídeo es compatible con una salida de 7.1 canales.

## Rango dinámico

El rango dinámico es la diferencia entre el nivel de sonido más bajo que se puede escuchar por encima del sonido del equipo y el nivel de sonido más alto antes de que se produzca la distorsión.

La compresión de rango dinámico implica la reducción del espacio entre los sonidos más altos y más suaves. Esto implica que puede escuchar a volúmenes bajos y todavía oír el diálogo con claridad.

## HDMI (High-Definition Multimedia Interface)

HDMI es una interfaz para productos electrónicos de consumo. A diferencia de las conexiones convencionales, transmite señales de audio y vídeo digital sin comprimir en un único cable.

## Almacenamiento local

El área de almacenamiento se usa como destino del sub-contenido para reproducir BD-Live en BD-Vídeo.

## LPCM (Linear PCM)

Son unos tipos de formato PCM. Se trata de señales digitales sin comprimir, similares a aquellas que se encuentran en CD.

## PCM (Pulse Code Modulation)

Se trata de un formato para convertir audio analógico en audio digital, permitiéndole disfrutar de audio digital sin problemas.

## P4HD (Pixel Precision Progressive Processing for HD)

Éste es un procesador que utiliza un algoritmo exclusivo de Panasonic. Se soportan varios procesamientos, incluyendo una conversión del formato de barrido del televisor desde el entrelazamiento al progresivo y una conversión de alto nivel de señal de vídeo de resolución estándar (480i o 576i) a una señal de vídeo de alta definición 1080.

Por consiguiente, esta unidad puede proporcionar vídeo de óptima resolución al televisor conectado.

## x.v.Color™

x.v.Color™ es un nombre para dispositivos que son compatibles con el formato xvYCC, un estándar internacional de color expandido para las imágenes en movimiento y que siguen las reglas de transmisión de señales. Puede gozar de colores vivos de las más anchas gamas de colores para una imagen más real estando conectado a un televisor que soporta el x.v.Color™ con cable HDMI.

## 24p

Esta es una imagen progresiva grabada a una velocidad de 24 cuadros por segundo (película). Muchos contenidos de película de vídeo BD se graban en 24 marcos por segundo de acuerdo con los materiales de la película.

# Especificaciones

## GENERALIDADES

Consumo:	100 W
Consumo en el modo de espera:	
BT735	Aprox. 0,1 W
BT230	Aprox. 0,2 W
Alimentación:	CA 110 V a 127 V, 220 V a 240 V, 50 Hz/60Hz

iPod/iPhone Conector:	SALIDA DE CC 5 V 500 mA MÁX
Dimensiones (An×Al×Prof):	430 mm×54 mm×287 mm
Masa	Aprox. 3,1 kg (Las dimensiones y el peso no incluyen los altavoces)
Gama de temperatura operativa:	0 °C a 40 °C
Gama de humedades de funcionamiento:	35 % a 80 % RH (sin condensación)

## SECCIÓN DEL AMPLIFICADOR

SALIDA DE ENERGÍA RMS TTL:	1000 W
1 kHz, 10 % distorsión armónica total	
FRONT:	125 W por canal (3 Ω)
CENTER:	250 W por canal (6 Ω)
SURROUND:	125 W por canal (3 Ω)
100 Hz, 10 % distorsión armónica total	
SUBWOOFER:	250 W por canal (6 Ω)

SALIDA DE ENERGÍA DIN TTL:	590 W
1 kHz, 1,0 % distorsión armónica total	
FRONT:	90 W por canal (3 Ω)
CENTER:	115 W por canal (6 Ω)
SURROUND:	90 W por canal (3 Ω)
100 Hz, 1,0 % distorsión armónica total	
SUBWOOFER:	115 W por canal (6 Ω)

## SECCIÓN DEL SINTONIZADOR DE FM

Memoria preconfigurada:	30 estaciones
Rango de frecuencia:	87,50 MHz a 108,00 MHz (50 kHz pasos)
Terminales de la antena:	75 Ω (sin balance)

## SECCIÓN DEL ALTAVOZ

### ALTAVOCES DELANTEROS

#### BT735 SB-HF730

Tipo:	2 ALTAVOS DE 3 VIAS Graves-ref.
Woofers:	3,5 cm × 10 cm TIPO CONO × 2
Altavoz de alta frecuencia:	2,5 cm TIPO SEMI DOMO
Impedancia:	3 Ω
Presión del sonido de salida:	78 dB/W (1 m)
Rango de frecuencia:	100 Hz a 30 kHz (-16 dB), 130 Hz a 25 kHz (-10 dB)

Dimensiones (An×Al×Prof):	255 mm×1024 mm×255 mm
Masa:	Aprox. 2,3 kg

#### BT230 SB-HF230

Tipo:	1 ALTAVOS DE 1 VIAS Graves-ref.
Rango completo:	6,5 cm TIPO CONO
Impedancia:	3 Ω
Presión del sonido de salida:	78 dB/W (1 m)
Rango de frecuencia:	105 Hz a 25 kHz (-16 dB), 130 Hz a 22 kHz (-10 dB)

Dimensiones (An×Al×Prof):	80 mm×118,5 mm×68 mm
Masa:	Aprox. 0,4 kg



## ALTAVOZ CENTRAL

### BT735 SB-HC730

<b>Tipo:</b>	2 ALTAVOS DE 3 VIAS Graves-ref. 3,5 cm × 10 cm TIPO CONO × 2
<b>Woofers:</b>	2,5 cm TIPO SEMI DOMO
<b>Altavoz de alta frecuencia:</b>	6 Ω
<b>Impedancia:</b>	78 dB/W (1 m)
<b>Presión del sonido de salida:</b>	100 Hz a 30 kHz (−16 dB), 130 Hz a 25 kHz (−10 dB)
<b>Rango de frecuencia:</b>	25 cm TIPO SEMI DOMO
<b>Dimensiones (An×Al×Prof):</b>	250 mm×100 mm×76 mm
<b>Masa:</b>	Aprox. 1,06 kg

### BT230 SB-HC230

<b>Tipo:</b>	1 ALTAVOS DE 1 VIAS Graves-ref. 6,5 cm TIPO CONO
<b>Rango completo:</b>	6 Ω
<b>Impedancia:</b>	79 dB/W (1 m)
<b>Presión del sonido de salida:</b>	90 Hz a 25 kHz (−16 dB), 115 Hz a 22 kHz (−10 dB)
<b>Rango de frecuencia:</b>	6,5 cm TIPO CONO
<b>Dimensiones (An×Al×Prof):</b>	145 mm×85 mm×71,5 mm
<b>Masa:</b>	Aprox. 0,6 kg

## ALTAVOCES DE SONIDO ENVOLVENTE

### BT735 SB-HS735

<b>Tipo:</b>	2 ALTAVOS DE 3 VIAS Graves-ref. 3,5 cm × 10 cm TIPO CONO × 2
<b>Woofers:</b>	2,5 cm TIPO SEMI DOMO
<b>Altavoz de alta frecuencia:</b>	3 Ω
<b>Impedancia:</b>	78 dB/W (1 m)
<b>Presión del sonido de salida:</b>	100 Hz a 30 kHz (−16 dB), 130 Hz a 25 kHz (−10 dB)
<b>Rango de frecuencia:</b>	2,5 cm TIPO SEMI DOMO
<b>Dimensiones (An×Al×Prof):</b>	255 mm×1024 mm×255 mm
<b>Masa:</b>	Aprox. 2,3 kg

### BT230 SB-HS230

<b>Tipo:</b>	1 ALTAVOS DE 1 VIAS Graves-ref. 6,5 cm TIPO CONO
<b>Rango completo:</b>	3 Ω
<b>Impedancia:</b>	78 dB/W (1 m)
<b>Presión del sonido de salida:</b>	105 Hz a 25 kHz (−16 dB), 130 Hz a 22 kHz (−10 dB)
<b>Rango de frecuencia:</b>	6,5 cm TIPO CONO
<b>Dimensiones (An×Al×Prof):</b>	80 mm×118,5 mm×68 mm
<b>Masa:</b>	Aprox. 0,4 kg

## SUBWOOFER

### BT735 SB-HW330

<b>Tipo:</b>	1 ALTAVOZ DE 1 VÍA (Tipo Kelton)
<b>Woofers:</b>	16 cm TIPO CONO
<b>Radiador pasivo:</b>	25 cm
<b>Impedancia:</b>	6 Ω
<b>Presión del sonido de salida:</b>	78 dB/W (1 m)
<b>Rango de frecuencia:</b>	35 Hz a 180 Hz (−16 dB), 40 Hz a 160 Hz (−10 dB)
<b>Dimensiones (An×Al×Prof):</b>	180,5 mm×322 mm×351 mm
<b>Masa:</b>	Aprox. 4,6 kg

### BT230 SB-HW480

<b>Tipo:</b>	1 ALTAVOS DE 1 VIAS Graves-ref. 16 cm TIPO CONO
<b>Woofers:</b>	6 Ω
<b>Impedancia:</b>	78 dB/W (1 m)
<b>Presión del sonido de salida:</b>	40 Hz a 220 Hz (−16 dB), 45 Hz a 180 Hz (−10 dB)
<b>Rango de frecuencia:</b>	16 cm TIPO CONO
<b>Dimensiones (An×Al×Prof):</b>	145 mm×289,5 mm×258 mm
<b>Masa:</b>	Aprox. 2,8 kg

## SECCIÓN DE VÍDEO

<b>Sistema de señal:</b>	NTSC
<b>Salida del vídeo</b>	
<b>Nivel de salida:</b>	1,0 Vp-p (75 Ω)
<b>Conector de salida:</b>	Enchufe macho (1 sistema)
<b>Salida HDMI AV</b>	
<b>Formato de salida:</b>	480p (525p)/1080i (1125i)/ 720p (750p)/1080p (1125p)
<b>Conector de salida:</b>	Tipo A (19 contactos) HDMI (Deep Color, x.v.Color™, High Bit rate Audio) Esta unidad es compatible con la función "HDAVI Control 5".
<b>Captación óptica:</b>	Sistema con 2 lentes
<b>Longitud de onda:</b>	790 nm (CDs)/655 nm (DVDs)/ 405 nm (BDs)
<b>Especificación del LÁSER</b>	
<b>Producto LÁSER clase 1</b>	
<b>Longitud de onda:</b>	790 nm (CDs)/655 nm (DVDs)/ 405 nm (BDs)
<b>Potencia láserica:</b>	No se emite radiación peligrosa con la protección de seguridad

## SECCIÓN DEL TERMINAL

<b>USB:</b>	USB 2.0 High Speed
<b>Potencia puerto USB:</b>	Máx. 500 mA
<b>Velocidad de bits:</b>	Hasta 4 Mbps (DivX)
<b>Ethernet:</b>	Sistema 10BASE-T/ 100BASE-TX 1
<b>Ranura de tarjeta SD:</b>	Conector: 1 sistema
<b>BT735 Micrófono de calibración</b>	
<b>Sensibilidad:</b>	100 mV, 4,7 kΩ
<b>Terminal:</b>	Monoaural, 3,5 mm jack
<b>Entrada de audio</b>	
<b>AUX:</b>	× 1
<b>Entrada Audio Digital</b>	
<b>Óptico:</b>	× 2
<b>Frecuencia de muestreo:</b>	32 kHz, 44,1 kHz, 48 kHz
<b>Formato del audio:</b>	PCM, Dolby Digital

Las especificaciones están sujetas a cambios sin previo aviso.

# Información Útil

## Atención al Cliente

### Directorio de Atención al Cliente

Obtenga información de productos y asistencia operativa; localice el distribuidor o Centro de Servicio más cercano; compre repuestos y accesorios a través de nuestro Sitio Web para América Latina:

**<http://www.lar.panasonic.com>**

Además puede contactarnos directamente a través de nuestro Contact Center:

Panamá	800-PANA (800-7262)
Colombia	01-8000-94PANA (01-8000-947262)
Ecuador	1800-PANASONIC (1800-726276)
Costa Rica	800-PANA737 (800-7262737)
El Salvador	800-PANA (800-7262)
Guatemala	1-801-811-PANA (1-801-811-7262)
Chile	800-390-602 Desde teléfono Celular: 797-5000
Venezuela	800-PANA-800 (800-7262-800)
Uruguay	0-800-PANA (0-800-7262)
Perú	0800-00726
Argentina	0800-333-PANA (0800-333-7262) 0810-321-PANA (0810-321-7262)

### Servicio en México

Para obtener información en la República de México contáctenos a través de:

**[email: atencion.clientes@mx.panasonic.com](mailto:atencion.clientes@mx.panasonic.com)**

O a través de los siguientes números telefónicos:

**01800-VIP-PANA (01800-847-7262) - Interior**  
**(55) 5000-1200 - México D.F. y Area Metropolitana**



# Índice

<b>A</b>		<b>F</b>		<b>P</b>	
Accionamiento rápido	38	Finalizado	11	Pista de audio	34
Aleatorio	35	Firmware	21	Progresiva	35
Ángulo	34	Formateado de tarjetas SD	26	Propiedades	
Audio		Función de autoapagado	8	Imágenes congeladas	28
Atributo	46	Función de reanudación		Título	26
Cambio de audio durante la		de la reproducción	25	P4HD	47
reproducción	25	<b>H</b>		<b>R</b>	
Canal	34	HDMI	16, 47	Radio	29
Idioma	36	<b>I</b>		Realce diálogos	35
AVCHD	44, 47	Idioma		Remasterizar	35
<b>B</b>		Audio	36	Repetir reproducción	35
BD-J	47	En pantalla	37	Reponer ajuste predefinido	38
BD-Live	26	Lista de códigos	46	Reprod. Vent. Información	35
BONUSVIEW	26	Menú	36	Reproduccion	
Búsqueda	25	Pista de audio	34	AVCHD	25
<b>C</b>		Subtítulo	34, 36	DivX	27
Cámara lenta	25	Imagen a imagen	25	JPEG	28
Capítulo	26	Imagen en la imagen	26	MPEG2	25
Clasificación de BD-Video	36	Imágenes congeladas	28	MP3	27
Conexión		iPod/iPhone	32	<b>S</b>	
Altavoz	15	<b>J</b>		Saltar	25
Antena	15	JPEG	44	Servidor Proxy	38
AUX	16	<b>L</b>		Sonido de Alta Claridad	35, 37
Grabadora de DVD	17	LAN	18	Subtítulo	34
HDMI	17	Limpieza		<b>T</b>	
iPod/iPhone	32	Disco	7	Tarjeta SD	11, 26
OPTICAL IN	16, 17	Objetivo	7	<b>V</b>	
Set Top Box	17	Unidad	7	VIERA CAST	34
Sistema sin hilos	14	Lista reproducción	23	VIERA Link "HDAVI Control™"	31
Televisor	16	Local storage		<b>W</b>	
USB	22	(Almacenamiento local)	47	Whisper-mode Surround	
Videograbadora	17	LPCM	47	(Envolvente modo susurro)	24
Conexión del cable de		<b>M</b>		<b>X</b>	
corriente de CA	18	Mando a distancia		x.v.Colour™	47
<b>D</b>		Código del mando a distancia	22		
Deep Color	47	Uso del mando a distancia	7		
Diapositiva	28	Manejo del disco y tarjeta	7		
Dirección IP	38	Mensajes de estado	25		
DIRECT NAVIGATOR	25	Menú			
DivX	44	Emergente	25		
Dolby Digital	36, 47	Configuración	36		
Dolby Digital Plus	36, 47	Reproduccion	34		
Dolby Pro Logic II	24, 47	Menú de Configuración	36		
Dolby TrueHD	36, 47	Menú emergente	25		
DTS	36, 47	MPEG2	44		
DTS-HD	36, 47	MP3	44		
<b>E</b>					
Efectos de sonido envolvente	24				
Eliminación del producto	7				
Eliminar el sonido	8				
En pantalla					
Idioma	37				
Mensajes de estado	25				

24p ..... 35, 37, 47